

# Benutzerhandbuch



# HP OfficeJet 250



# HP OfficeJet 250 Mobile All-in-One series

Benutzerhandbuch

**Copyright-Informationen**

© Copyright 2016 HP Development Company, L.P.

1. Ausgabe, 3/2016

**Hinweise von HP**

Die in diesem Dokument enthaltenen Informationen können ohne vorherige Ankündigung geändert werden.

Alle Rechte vorbehalten. Vervielfältigung, Adaption oder Übersetzung dieser Unterlagen sind ohne vorherige schriftliche Genehmigung von HP nur im Rahmen des Urheberrechts zulässig.

Für HP Produkte und Dienste gelten nur die Gewährleistungen, die in den ausdrücklichen Gewährleistungserklärungen des jeweiligen Produkts bzw. Dienstes beschrieben werden. Aus dem vorliegenden Dokument sind keine weiter reichenden Gewährleistungsansprüche abzuleiten. HP haftet nicht für technische oder redaktionelle Fehler oder Auslassungen in diesem Dokument.

**Marken**

Microsoft und Windows sind in den USA und anderen Ländern eingetragene Marken oder Marken der Microsoft Corporation.

ENERGY STAR und das ENERGY STAR Logo sind eingetragene Marken der United States Environmental Protection Agency (EPA).

Mac, OS X und AirPrint sind in den USA und/oder anderen Ländern eingetragene Marken von Apple Inc.

## Sicherheitsinformationen



Befolgen Sie bei Verwendung dieses Geräts stets die grundlegenden Sicherheitsvorkehrungen, um die Verletzungsgefahr durch Brand oder Stromschlag auf ein Minimum zu reduzieren.

- Lesen und beachten Sie unbedingt die Anweisungen in der Dokumentation, die dem Drucker beiliegt.
- Beachten Sie sämtliche auf dem Produkt angebrachten Warnhinweise und Anweisungen.
- Ziehen Sie vor dem Reinigen den Netzstecker aus der Netzsteckdose, und entfernen Sie den Akku.
- Installieren oder verwenden Sie dieses Gerät nicht in der Nähe von Wasser bzw. wenn Ihre Hände nass sind.
- Stellen Sie das Produkt auf einer stabilen und sicheren Unterlage auf.
- Wählen Sie für das Produkt einen geschützten Standort, an dem keine Personen auf das Netzkabel treten oder darüber stolpern können. Das Netzkabel darf nicht beschädigt werden.
- Wenn das Produkt nicht einwandfrei funktioniert, lesen Sie weitere Informationen im Abschnitt [„Beheben von Problemen“](#).
- Im Inneren des Produkts befinden sich keine Teile, die vom Endnutzer instand gesetzt werden können. Überlassen Sie Wartungsarbeiten qualifiziertem Wartungspersonal.
- Verwenden Sie ausschließlich den bei HP für diesen Drucker erhältlichen Akku.



---

# Inhaltsverzeichnis

<b>1 Vorgehensweise</b> .....	<b>1</b>
<b>2 Erste Schritte</b> .....	<b>2</b>
Eingabehilfen .....	2
HP EcoSolutions (HP und die Umwelt) .....	3
Energieeinstellungen .....	3
Energiesparmodus .....	3
Automatisches Ausschalten .....	3
Stiller Modus .....	4
Optimieren der Druckerverbrauchsmaterialien .....	5
Bauteile des Druckers .....	5
Front- und Seitenansicht .....	6
Vorlageneinzug .....	7
Bereich für Verbrauchsmaterial .....	7
Rückansicht .....	8
Verwenden des Druckerbedienfelds .....	8
Hochklappen des Druckerbedienfeldes .....	8
Übersicht über Tasten .....	9
Symbole der Druckerbedienfeldanzeige .....	9
Funktionsregisterkarten .....	10
Verwenden der Startanzeige .....	10
Ändern der Druckereinstellungen .....	11
Dashboard .....	11
Verwenden Sie Verknüpfungen .....	11
Grundlagen zum Papier .....	12
Empfohlenes Papier für den Druck .....	12
Bestellen von HP Papier .....	14
Tipps zur Auswahl und Verwendung von Papier .....	14
Einlegen von Papier .....	14
Einlegen von Originalen in den Vorlageneinzug .....	17
Automatische Formaterkennung .....	18
Aktualisieren des Druckers .....	18
Verwenden des Druckerakkus .....	18
Einsetzen oder Austauschen des Akkus .....	19
Überprüfen des Akkustatus .....	20
So überprüfen Sie den Akkustatus .....	20

So überprüfen Sie den Akkustatus über das Druckerbedienfeld .....	20
Akkustatus .....	20
Aufladen des Akkus .....	21
Lagern des Akkus .....	21
Entsorgen des verbrauchten Akkus .....	22
Öffnen der HP Druckersoftware (Windows) .....	22
Ausschalten des Druckers .....	22

### **3 Drucken ..... 23**

Drucken von Dokumenten .....	23
Drucken von Broschüren .....	24
Drucken auf Briefumschlägen .....	25
Drucken von Fotos .....	26
Drucken auf Spezialpapier und Papier mit Sonderformat .....	28
Beidseitiger Druck (manuell) .....	30
Drucken mit mobilen Geräten .....	31
Drucken von mobilen Geräten aus .....	31
Von mobilen Geräten aus auf Druckerfunktionen und Informationen zur Fehlerbehebung zugreifen .....	32
Tipps für erfolgreiches Drucken .....	32

### **4 Kopieren und scannen ..... 35**

Kopieren .....	35
Scannen .....	36
Scannen an einen Computer .....	36
Scannen an USB .....	38
Scannen an E-Mail .....	38
„An E-Mail scannen“ einrichten .....	39
Scannen eines Dokuments oder Fotos an die E-Mail-Funktion .....	39
Ändern der Konteneinstellungen .....	40
Scannen von Dokumenten als bearbeitbaren Text .....	40
Scannen von Dokumenten als bearbeitbaren Text .....	41
Richtlinien zum Scannen von Dokumenten als editierbaren Text .....	41
Erstellen eines neuen Scan-Shortcuts (Windows) .....	42
Ändern der Scaneinstellungen (Windows) .....	43
Tipps für erfolgreiches Kopieren und Scannen .....	44

### **5 Webdienste ..... 45**

Was sind Webdienste? .....	45
Einrichten der Webdienste .....	45

Verwenden der Webdienste .....	47
HP ePrint .....	47
Druck-Apps .....	48
Entfernen der Webdienste .....	48
<b>6 Verwenden von Patronen .....</b>	<b>50</b>
Informationen zu Patronen .....	50
Überprüfen der geschätzten Tintenfüllstände .....	51
Drucken nur mit schwarzer oder nur mit farbiger Tinte .....	51
Auswechseln der Patronen .....	51
Bestellen von Patronen .....	53
Lagerung von Verbrauchsmaterial .....	53
Gewährleistungsinformationen für Patronen .....	54
<b>7 Netzwerkeinrichtung .....</b>	<b>55</b>
Einrichten des Druckers für die Wireless-Kommunikation .....	55
Vorbereitungen .....	55
Einrichten des Druckers im Wireless-Netzwerk .....	56
Wechseln des Verbindungstyps .....	56
Testen der Wireless-Verbindung .....	57
Ein- oder Ausschalten der Wireless-Funktionen des Druckers .....	57
Ändern der Netzwerkeinstellungen .....	58
Verwenden von Wi-Fi Direct .....	59
Einfaches Verbinden und Drucken mit Bluetooth® Smart .....	62
<b>8 Druckerverwaltungstools .....</b>	<b>63</b>
Toolbox (Windows) .....	63
HP Dienstprogramm (OS X) .....	63
Eingebetteter Webserver .....	63
Informationen zu Cookies .....	64
Öffnen des eingebetteten Webservers .....	64
Eingebetteter Webserver lässt sich nicht öffnen .....	65
<b>9 Beheben von Problemen .....</b>	<b>67</b>
Papierstaus und Probleme mit der Papierzufuhr .....	67
Beseitigen eines Papierstaus .....	67
Lesen der allgemeinen Anweisungen zum Beheben von Papierstaus in der Hilfe .....	67
Informationen zum Vermeiden von Papierstaus .....	69
Beheben von Problemen bei der Papierzufuhr .....	70
Probleme beim Drucken .....	70



Beheben von Problemen, wenn Seite nicht gedruckt wird (kein Druck möglich) .....	71
Lesen der allgemeinen Anweisungen in der Hilfe, wenn Druckprobleme auftreten sollten .....	71
Beheben von Druckqualitätsproblemen .....	75
Lesen der allgemeinen Anweisungen in der Hilfe, um Druckqualitätsprobleme zu lösen .....	75
Probleme beim Kopieren .....	79
Probleme beim Scannen .....	79
Probleme mit Netzwerk und Verbindungen .....	79
Fehlerbehebung bei Wireless-Verbindungen .....	79
Suchen der Netzwerkeinstellungen für Wireless-Verbindungen .....	80
Beheben von Problemen bei Verbindungen über Wi-Fi Direct .....	80
Probleme mit der Druckerhardware .....	81
So erhalten Sie Hilfe über das Bedienfeld des Druckers .....	82
Erläuterungen zu Druckerberichten .....	82
Druckerstatusbericht .....	82
Netzwerkkonfigurationsseite .....	82
Druckqualitätsbericht .....	83
Beheben von Problemen bei der Verwendung von Webdiensten .....	83
Warten des Druckers .....	84
Reinigen des äußeren Gehäuses .....	84
Reinigen des Vorlageneinzugs .....	84
Warten von Patronen und Drucker .....	85
Ursprünglichen Werkstandard und Einstellungen wiederherstellen .....	86
HP Support .....	87
<b>Anhang A Technische Daten .....</b>	<b>89</b>
Spezifikationen .....	89
Zulassungshinweise .....	90
Modellzulassungsnummer .....	91
FCC-Erklärung .....	92
VCCI (Klasse B)-Konformitätserklärung für Benutzer in Japan .....	92
Hinweis zum Netzkabel für Benutzer in Japan .....	93
Hinweis für Benutzer in Korea .....	93
Hinweis zur Geräuschemission (für Deutschland) .....	93
Europäische Union – Rechtlicher Hinweis .....	93
Produkte mit Wireless-Funktionalität .....	93
Hinweis zu Bildschirmarbeitsplätzen in Deutschland .....	94
Konformitätserklärung .....	95
Zulassungshinweise für Wireless-Produkte .....	96
Belastung durch Hochfrequenzstrahlung .....	96

Hinweis für Benutzer in Kanada .....	97
Hinweis für Benutzer in Taiwan .....	97
Hinweis für Benutzer in Japan .....	97
Hinweis für Benutzer in Korea .....	98
Programm zur umweltfreundlichen Produktherstellung .....	98
Hinweise zum Umweltschutz .....	99
Europäische Union – Verordnung 1275/2008 der Kommission .....	99
Papier .....	99
Kunststoff .....	99
Datenblätter zur Materialsicherheit .....	99
Recycling-Programm .....	99
Recyclingprogramm für HP Inkjet-Verbrauchsmaterialien .....	99
Leistungsaufnahme .....	99
Entsorgung von Altgeräten durch Benutzer .....	100
Chemische Substanzen .....	100
Richtlinie zur Beschränkung der Verwendung gefährlicher Stoffe (Ukraine) .....	100
Richtlinie zur Beschränkung der Verwendung gefährlicher Stoffe (Indien) .....	100
China SEPA Öko-Label – Benutzerinformationen .....	101
China Energy Label für Drucker, Faxgeräte und Kopierer .....	101
Tabelle mit gefährlichen Substanzen/Elementen und ihren Inhaltsstoffen (China) .....	102
EPEAT .....	102
Entsorgung von Batterien/Akkus in Taiwan .....	102
EU-Richtlinie für Batterien/Akkus .....	103
Hinweis zur Rücknahme von Akkus in Kalifornien .....	104
United States Call2Recycle (RBRC) .....	104
<b>Index .....</b>	<b>105</b>



---

# 1 Vorgehensweise

- [„Erste Schritte“](#)
- [„Drucken“](#)
- [„Kopieren und scannen“](#)
- [„Webdienste“](#)
- [„Verwenden von Patronen“](#)
- [„Beheben von Problemen“](#)

---

## 2 Erste Schritte

Dieses Handbuch enthält Informationen zur Verwendung des Produkts und zur Problembehandlung.

- [Eingabehilfen](#)
- [HP EcoSolutions \(HP und die Umwelt\)](#)
- [Bauteile des Druckers](#)
- [Verwenden des Druckerbedienfelds](#)
- [Grundlagen zum Papier](#)
- [Einlegen von Papier](#)
- [Einlegen von Originalen in den Vorlageneinzug](#)
- [Automatische Formaterkennung](#)
- [Aktualisieren des Druckers](#)
- [Verwenden des Druckerakkus](#)
- [Öffnen der HP Druckersoftware \(Windows\)](#)
- [Ausschalten des Druckers](#)

### Eingabehilfen

Der Drucker bietet eine Reihe von Funktionen für Behinderte.

#### **Sicht**

Die HP Software kann von Benutzern mit Sehbehinderung oder Sehschwäche verwendet werden, indem die Eingabehilfeoptionen und -funktionen des Betriebssystems eingesetzt werden. Die Software unterstützt auch die meisten Hilfstechnologien wie Bildschirmleser, Braille-Leser und Sprache-zu-Textanwendungen. Für farbenblinde Benutzer verfügen Tasten bzw. Schaltflächen und Registerkarten in der HP Software über einfache Beschriftungen oder Symbole, die die entsprechende Aktion darstellen.

#### **Mobilität**

Für Benutzer mit motorischen Behinderungen können die Funktionen der HP Software über Tastaturbefehle ausgeführt werden. Die HP Software unterstützt außerdem Optionen der Windows-Eingabehilfe, wie z. B. Einrastfunktion, Statusanzeige, Anschlagverzögerung und Tastaturmaus. Am Drucker können die Klappen, Abdeckungen, Schaltflächen, Tasten, Papierfächer und die Papierquerführungen von Benutzern mit eingeschränkter Kraft und Reichweite bedient werden.

#### **Support**

Weitere Informationen zu Eingabehilfe-Lösungen für HP Produkte finden Sie auf der HP Accessibility and Aging Website ([www.hp.com/accessibility](http://www.hp.com/accessibility)).

Informationen über Eingabehilfen für OS X finden Sie auf der Apple Website unter [www.apple.com/accessibility](http://www.apple.com/accessibility).

# HP EcoSolutions (HP und die Umwelt)

HP engagiert sich zusammen mit Ihnen für ein möglichst umweltschonendes Drucken – sei es zu Hause oder im Büro.

Detaillierte Informationen zu den Umweltrichtlinien, die HP beim Fertigungsprozess berücksichtigt, finden Sie unter [Programm zur umweltfreundlichen Produktherstellung](#). Weitere Informationen zu den Umweltinitiativen von HP finden Sie unter [www.hp.com/ecosolutions](http://www.hp.com/ecosolutions).

- [Energieeinstellungen](#)
- [Stiller Modus](#)
- [Optimieren der Druckerverbrauchsmaterialien](#)

## Energieeinstellungen

Verwenden Sie **Ruhemodus** und **Autom.-Aus**, um Energie einzusparen.

### Energiesparmodus

Im Energiespar- oder Ruhemodus verbraucht das Produkt weniger Energie. Nach der anfänglichen Einrichtung des Druckers wird der Drucker nach 5-minütiger Inaktivität in den Ruhemodus versetzt.

1. Tippen Sie auf dem Druckerbedienfeld auf die Registerkarte oben in der Anzeige oder wischen Sie diese nach unten, um das Dashboard zu öffnen. Tippen Sie auf  (**EcoSolution**).
2. Tippen Sie auf **Ruhemodus** und dann auf die gewünschte Option.

### Automatisches Ausschalten

Bei dieser Funktion schaltet sich der Drucker nach 15-minütiger Inaktivität aus, um den Energieverbrauch zu senken. Über „Autom.-Aus“ wird der Drucker vollständig ausgeschaltet. Sie müssen die Netztaaste drücken, um den Drucker wieder einzuschalten.

Wenn der Drucker diese Energiesparfunktion unterstützt, wird Autom.-Aus je nach Druckerfunktionalität und Verbindungsoptionen automatisch aktiviert oder deaktiviert. Selbst wenn „Autom.-Aus“ deaktiviert ist, wechselt der Drucker nach 5-minütiger Inaktivität zum Ruhemodus, um den Energieverbrauch zu senken.

- Autom.-Aus wird aktiviert, wenn der Drucker eingeschaltet wird, wenn der Drucker weder über Netzwerk- noch Fax- oder Wi-Fi Direct-Funktionen verfügt oder diese Funktionen nicht verwendet werden.
- Autom.-Aus wird deaktiviert, wenn die Wireless- oder Wi-Fi Direct-Funktion des Druckers eingeschaltet wird oder von einem Drucker mit Fax-, USB- oder Ethernet-Netzwerkfunktionalität eine Fax-, USB- oder Ethernet-Netzwerkverbindung hergestellt wird.

---

 **TIPP:** Selbst wenn der Drucker verbunden oder der Wireless-Modus aktiviert ist, können Sie Autom.-Aus aktivieren, um Akkustrom zu sparen.

---

### So aktivieren Sie „Autom.-Aus“ manuell über die HP Druckersoftware

1. Verbinden Sie den Drucker mit Ihrem Computer, falls keine Verbindung besteht.
2. Starten Sie die auf Ihrem Computer installierte Druckersoftware.
3. Klicken Sie in der Symbolleiste der Software auf **Drucken** und wählen Sie dann **Drucker warten** aus.  
Ein Fenster mit Funktionen wird geöffnet.

4. Wählen Sie auf der Registerkarte **Erweiterte Einstellungen** für die Option „Autom.-Aus“ **Ändern** aus.
5. Wählen Sie aus der Liste eine Dauer für die Inaktivitätsphase aus, nach der der Drucker automatisch ausgeschaltet werden soll, und klicken Sie dann auf **OK**.
6. Wenn Sie dazu aufgefordert werden, klicken Sie auf **Ja**.  
Autom.-Aus ist aktiviert.

#### So aktivieren Sie „Autom.-Aus“ manuell über das Druckerbedienfeld

1. Tippen Sie auf dem Druckerbedienfeld auf die Registerkarte oben in der Anzeige oder wischen Sie diese nach unten, um das Dashboard zu öffnen. Tippen Sie dann auf  (**Einrichtung**).
2. Tippen Sie auf **Energieverwaltung** und anschließend auf **Autom.-Aus**.
3. Wählen Sie aus der Liste eine Dauer für die Inaktivitätsphase aus.  
Durch die daraufhin angezeigte Meldung werden Sie gefragt, ob „Autom.-Aus“ dauerhaft aktiviert werden soll.
4. Tippen Sie auf **Ja**.  
Autom.-Aus ist aktiviert.

## Stiller Modus

Im stillen Modus erfolgt der Druck langsamer, um die Geräuschentwicklung zu reduzieren, ohne die Druckqualität zu beeinträchtigen. Der leise Modus kann nur beim Drucken mit normaler Druckqualität auf Normalpapier genutzt werden. Der stille Modus ist standardmäßig deaktiviert.

Aktivieren Sie den stillen Modus, um die Druckgeräusche zu reduzieren.

Deaktivieren Sie den leisen Modus, um mit normaler Geschwindigkeit zu drucken.

---

**HINWEIS:** Der stille Modus funktioniert beim Drucken von Fotos oder Bedrucken von Umschlägen nicht.

---

#### So schalten Sie den stillen Modus über das Bedienfeld des Druckers ein

1. Tippen Sie auf dem Druckerbedienfeld auf die Registerkarte oben in der Anzeige oder wischen Sie diese nach unten, um das Dashboard zu öffnen. Tippen Sie dann auf  (**Einrichtung**).
2. Tippen Sie auf **Leiser Modus**.
3. Berühren Sie **Aus** neben **Leiser Modus**, um es einzuschalten.

#### So aktivieren bzw. deaktivieren Sie den stillen Modus über die Druckersoftware (Windows)

1. Öffnen Sie die HP Druckersoftware. Weitere Informationen finden Sie unter [Öffnen der HP Druckersoftware \(Windows\)](#).
2. Klicken Sie auf **Leiser Modus**.
3. Wählen Sie **Ein** oder **Aus** aus.
4. Klicken Sie auf **Einstellungen speichern**.
5. Klicken Sie auf **OK**.

#### So aktivieren bzw. deaktivieren Sie den stillen Modus über die Druckersoftware (OS X)

1. Öffnen Sie das HP Dienstprogramm.

---

**HINWEIS:** Das Netzwerkdienstprogramm HP Utility befindet sich im Ordner **Programme** im Unterordner **HP**.

---

2. Wählen Sie den Drucker aus.
3. Klicken Sie auf **Leiser Modus**.
4. Wählen Sie **Ein** oder **Aus** aus.
5. Klicken Sie auf **Übernehmen**.

#### So aktivieren bzw. deaktivieren Sie den stillen Modus über den eingebetteten Webserver (EWS)

1. Öffnen Sie den EWS. Weitere Informationen finden Sie unter [Öffnen des eingebetteten Webservers](#).
2. Klicken Sie auf die Registerkarte **Einst.**
3. Wählen Sie im Bereich **Voreinstellungen Leiser Modus** und anschließend **Ein** oder **Aus** aus.
4. Klicken Sie auf **Übernehmen**.

## Optimieren der Druckerverbrauchsmaterialien

Mit den folgenden Maßnahmen können Sie die Verwendung von Verbrauchsmaterial wie Patronen und Papier optimieren:

- Recyceln Sie leere Original HP Patronen über HP Planet Partners.  
Weitere Informationen finden Sie unter [www.hp.com/recycle](http://www.hp.com/recycle).
- Reduzieren Sie den Papierverbrauch, indem Sie Papier beidseitig bedrucken.
- Ändern Sie die Druckqualität im Druckertreiber auf eine Einstellung für Entwurfsdruck. Bei dieser Einstellung wird weniger Tinte verbraucht.
- Reinigen Sie die Patronen nur, wenn dies erforderlich ist. Andernfalls verschwenden Sie Tinte und verkürzen die Lebensdauer der Patronen.

## Bauteile des Druckers

Dieser Abschnitt behandelt folgende Themen:

- [Front- und Seitenansicht](#)
- [Vorlageneinzug](#)
- [Bereich für Verbrauchsmaterial](#)
- [Rückansicht](#)



## Front- und Seitenansicht

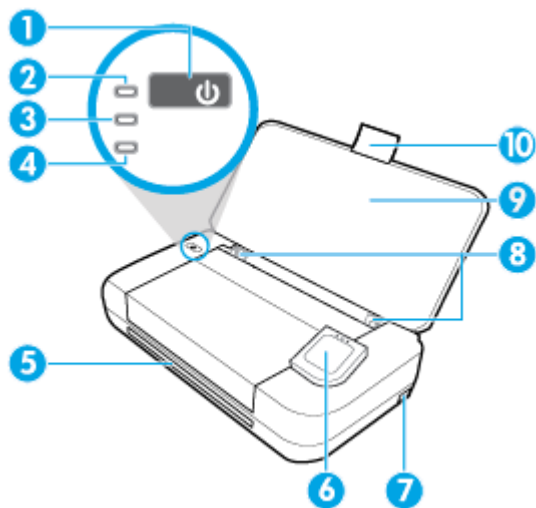

1	Netztaaste
2	Netz-LED
3	Akku-LED
	<ul style="list-style-type: none"><li>• Leuchtet, wenn der in den Drucker eingesetzte Akku aufgeladen wird.</li><li>• Blinkt bei Problemen mit dem Akku (wenn der Akku beispielsweise defekt oder zu heiß oder kalt ist, um aufgeladen zu werden).</li></ul>
4	Wireless (LED): Zeigt den Status der Wireless-Verbindung des Druckers an
	<ul style="list-style-type: none"><li>• Blau leuchtende LED: Zeigt an, dass die Wireless-Verbindung hergestellt wurde und Sie drucken können.</li><li>• Blinkende LED: Zeigt an, dass die Wireless-Funktion einen Benutzereingriff erfordert. Lesen Sie die Meldung auf dem Druckerdisplay.</li><li>• Wenn die Wireless-LED nicht leuchtet, ist der Wireless-Betrieb deaktiviert.</li></ul>
5	Ausgabefach
6	Bedienfeld
7	USB-Hostanschluss
	<ul style="list-style-type: none"><li>• Lässt sich an ein USB-Flash-Laufwerk anschließen, damit auf dem Laufwerk gespeicherte Fotos gedruckt werden können. Weitere Informationen zum Drucken von Fotos von einem USB-Flash-Laufwerk aus finden Sie unter <a href="#">Drucken von Fotos</a>.</li><li>• Wenn der Drucker eingeschaltet ist, kann er auch dazu verwendet werden, ein mobiles Gerät (wie etwa ein Smartphone) aufzuladen, das an den USB-Hostanschluss angeschlossen ist.</li></ul>
8	Papierquerführungen des Zufuhrfachs
9	Zufuhrfach
10	Zufuhrfachverlängerung

## Vorlageneinzug

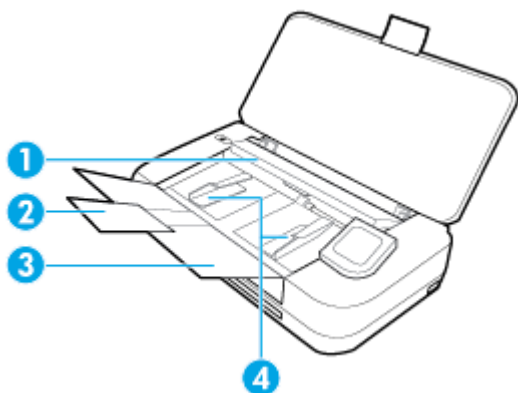

- |   |  |
|---|--|
| 1 | Vorlageneinzug: Original einlegen, das kopiert oder gescannt werden soll |
| 2 | Vorlageneinzug – Fachverlängerung  |
| 3 | Vorlageneinzug   |
| 4 | Vorlageneinzug – Papierquerführungen                                     |

## Bereich für Verbrauchsmaterial

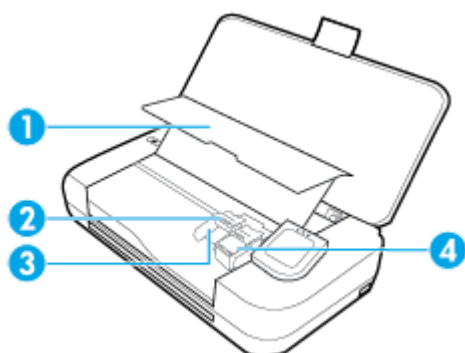

- |   |                               |
|---|-------------------------------|
| 1 | Zugangsklappe zu den Patronen |
| 2 | Patronenverriegelung          |
| 3 | Patronenhalterung             |
| 4 | Patrone                       |

**HINWEIS:** Die Patronen müssen im Drucker verbleiben, um mögliche Probleme bei der Druckqualität und Schäden zu vermeiden. Nehmen Sie Verbrauchsmaterialien nicht für längere Zeit aus dem Drucker heraus.

## Rückansicht

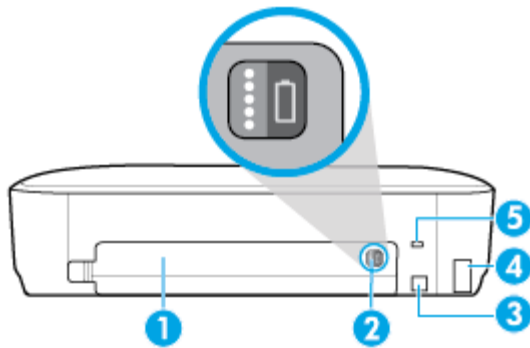

---

1	Akkuabdeckung
2	Akkustatus (Taste): Durch Drücken können Sie den Akkustatus anzeigen. Weitere Informationen finden Sie unter <a href="#">Überprüfen des Akkustatus</a> .
3	USB-Anschluss <ul style="list-style-type: none"><li>• Verbindet den Drucker und den Computer über das zur Verfügung gestellte USB-Kabel.</li><li>• Lädt den im Drucker eingesetzten Akku auf. Weitere Informationen zum Aufladen des Akkus finden Sie unter <a href="#">Aufladen des Akkus</a></li></ul>
4	Netzanschluss
5	Steckplatz für Sicherheitsschloss: Ermöglicht das Einstecken eines Sicherheitsschlusses zum Schutz des Druckers vor Diebstahl.

---

## Verwenden des Druckerbedienfeldes

Dieser Abschnitt behandelt folgende Themen:

- [Hochklappen des Druckerbedienfeldes](#)
- [Übersicht über Tasten](#)
- [Symbole der Druckerbedienfeldanzeige](#)
- [Funktionsregisterkarten](#)
- [Verwenden der Startanzeige](#)
- [Ändern der Druckereinstellungen](#)
- [Dashboard](#)
- [Verwenden Sie Verknüpfungen](#)

### Hochklappen des Druckerbedienfeldes

Sie können das Bedienfeld des Druckers verwenden, wenn es flach aufliegt. Alternativ können Sie es für höheren Sichtkomfort und einfachere Nutzung hochklappen.

#### So klappen Sie das Bedienfeld des Druckers hoch

- ▲ Drücken Sie oben auf das Druckerbedienfeld. Es wird automatisch hochgeklappt.

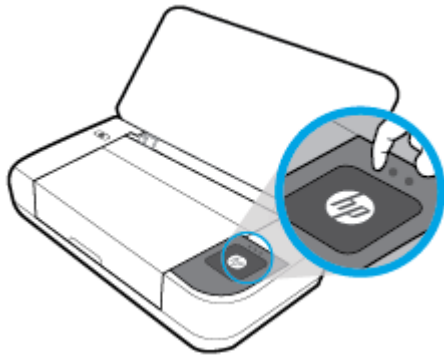

**HINWEIS:** Bringen Sie das Bedienfeld des Druckers wieder in seine Ausgangsposition, indem Sie oben auf das Bedienfeld drücken, bis es einrastet.

## Übersicht über Tasten



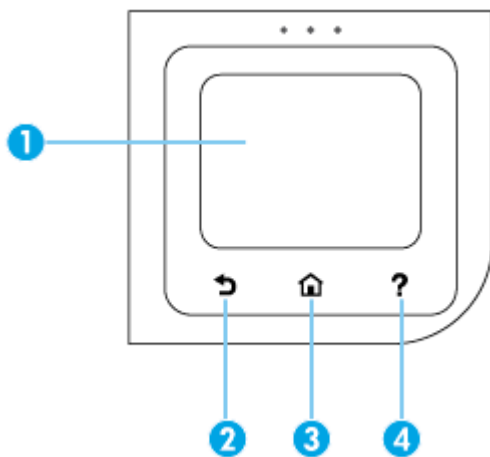





Die folgende Abbildung zeigt eine Übersicht über die Funktionen des Druckerbedienfelds.



Nummer	Name und Beschreibung
1	<b>Bedienfeldanzeige:</b> Tippen Sie auf die Anzeige, um Menüoptionen auszuwählen oder in den Menüoptionen zu blättern. Die Informationen zu den auf der Anzeige verfügbaren Symbolen finden Sie unter <a href="#">Symbole der Druckerbedienfeldanzeige</a> .
2	<b>Taste Zurück:</b> Dient zum Zurückkehren zur vorherigen Anzeige.
3	<b>Startanzeige (Taste):</b> Ermöglicht von einer beliebigen Anzeige aus die Rückkehr zur Startanzeige.
4	<b>Taste Hilfe:</b> Öffnet von der Startanzeige aus das Hilfemenü, ruft die Hilfe für eine ausgewählte Menüoption auf oder zeigt weitere Informationen zur aktuellen Bildschirmanzeige an.

## Symbole der Druckerbedienfeldanzeige

Um auf die Symbole zuzugreifen, tippen Sie auf die Registerkarte am oberen Rand des Bildschirms oder ziehen Sie sie nach unten, um das Dashboard zu öffnen, und tippen Sie anschließend das Symbol an.

Symbol	Beschreibung
	<b>Einrichtung:</b> Dient zum Ändern der Voreinstellungen und weiterer Wartungseinstellungen sowie zum Einrichten von Netzwerk, Wi-Fi Direct und Webdiensten und zum Generieren von Berichten.
	<b>Wireless:</b> Zeigt den Wireless-Status und die zugehörigen Menüoptionen an. Weitere Informationen finden Sie unter <a href="#">Einrichten des Druckers für die Wireless-Kommunikation</a> . <b>HINWEIS:</b> Wenn die Netzwerkverbindung des Druckers nicht eingerichtet ist, wird auf dem Display standardmäßig  ( <b>Wireless</b> ) angezeigt.
	<b>HP ePrint:</b> Ruft das Menü <b>Webdienste - Übersicht</b> auf, über das Sie die Details zum ePrint-Status einsehen, ePrint-Einstellungen ändern oder die E-Mail-Adresse des Druckers anzeigen können. Weitere Informationen finden Sie unter <a href="#">HP ePrint</a> .
	<b>Wi-Fi Direct:</b> Zeigt den Status, den Namen und das Kennwort für Wi-Fi Direct an sowie die Anzahl der verbundenen Geräte. Außerdem können Sie die Einstellungen ändern und eine Anleitung drucken. Weitere Informationen finden Sie unter <a href="#">Verwenden von Wi-Fi Direct</a> .
	<b>Tinte:</b> Zeigt die geschätzten Tintenfüllstände an.
	<b>HP EcoSolutions</b> (HP und die Umwelt): Öffnet eine Anzeige, in der Sie einige der Leistungsmerkmale des Druckers zum Schutz der Umwelt konfigurieren können.
	<b>Akku:</b> Zeigt den Ladezustand des Akkus an, wenn ein Akku eingesetzt ist.

## Funktionsregisterkarten

Funktionsregisterkarten befinden sich unten auf der Anzeige.

Funktionsregisterkarte	Beschreibung
 ( <b>Shortcuts</b> )	Zugriff auf von Ihnen erstellte Verknüpfungen.
<b>Kopieren</b>	Dokument kopieren.
<b>Scannen</b>	Dokument an E-Mail, Computer oder USB-Flash-Laufwerk scannen.
<b>Foto</b>	Foto von einem USB-Flash-Laufwerk aus drucken.
<b>Apps</b>	Auf die Apps für den Drucker zugreifen.

## Verwenden der Startanzeige

Die Startanzeige wird angezeigt, wenn Sie auf  (**Startseite**) tippen.

Sie enthält ein Hauptmenü, über das Sie auf die vom Drucker bereitgestellten Funktionen zugreifen können.

## Ändern der Druckereinstellungen

Über das Bedienfeld des Druckers können Sie die Funktionsweise und die Einstellungen für den Drucker ändern, Berichte drucken und die Hilfetexte für den Drucker abrufen.

 **TIPP:** Wenn der Drucker mit einem Computer verbunden ist, können Sie über die Tools zur Druckerverwaltung in der Software auch die Druckereinstellungen ändern.

Weitere Informationen zu diesen Tools finden Sie unter „[Druckerverwaltungstools](#)“.

### So ändern Sie die Druckereinstellungen

Über die Optionen der Anzeige **Menü „Einrichtung“** können Sie die Druckereinstellungen ändern oder Berichte drucken.

1. Berühren Sie auf dem Bedienfeld des Druckers die Registerkarte am oberen Rand des Bildschirms oder ziehen Sie sie nach unten, um das Dashboard zu öffnen, und tippen Sie anschließend auf  (**Einrichtung**).
2. Tippen Sie und blättern Sie durch die Anzeigen.
3. Tippen Sie auf die angezeigten Elemente, um Optionen auszuwählen.

 **TIPP:** Tippen Sie auf  (**Startseite**), um zur Startanzeige zurückzukehren.

## Dashboard

Über das Dashboard auf dem Bedienfeld des Druckers können Sie auf die Symbole auf dem Display zugreifen, den Status des Druckers prüfen oder aktuelle und geplante Druckaufträge überwachen und verwalten.

Tippen Sie auf dem Bedienfeld des Druckers auf die Registerkarte  am oberen Rand des Bildschirms oder ziehen Sie sie nach unten, um das Dashboard zu öffnen.

## Verwenden Sie Verknüpfungen

Indem Sie Verknüpfungen auf dem Bedienfelddisplay des Druckers verwenden, können Sie aus allen in den Funktionsordnern verfügbaren Funktionen eine Sammlung der häufig durchgeführten Aufgaben erstellen.

Sobald Shortcuts erstellt wurden, können Sie über die Startanzeige oder über die Registerkarte **Shortcuts** auf diese zugreifen.

### So erstellen Sie einen Shortcut

1. Wählen Sie eine der Registerkarten für Funktionen aus.
2. Tippen und halten Sie das gewünschte Symbol, bis eine Meldung angezeigt wird, in der Sie aufgefordert werden, das Symbol auf dem Bedienfelddisplay nach unten zu ziehen, um einen Shortcut zu erstellen.
3. Ziehen Sie das Symbol zum unteren Bereich des Bedienfelddisplays.
4. Sobald Sie das Symbol übergeben, wird der Shortcut erstellt.
5. Tippen Sie auf  (**Verknüpfungen**), um sicherzustellen, dass die Verknüpfung funktioniert.

## So löschen Sie einen Shortcut

1. Tippen Sie auf  (**Verknüpfungen**).
2. Tippen und halten Sie das gewünschte Symbol, bis eine Meldung angezeigt wird, in der Sie aufgefordert werden, das Symbol auf dem Bedienfelddisplay nach unten zu ziehen, um einen Shortcut zu löschen.
3. Ziehen Sie das Symbol zum unteren Bereich des Bedienfelddisplays.
4. Sobald Sie das Symbol übergeben, wird der Shortcut gelöscht.
5. Vergewissern Sie sich, dass der Shortcut gelöscht wurde.

## Grundlagen zum Papier

Der Drucker ist zur Verwendung mit den meisten Typen von Büropapier ausgelegt. Probieren Sie verschiedene Papiertypen aus, bevor Sie größere Mengen kaufen. Verwenden Sie HP Papier, um eine hohe Druckqualität zu erreichen. Auf der HP Website unter [www.hp.com](http://www.hp.com) finden Sie weitere Informationen zu HP Papier.



HP empfiehlt die Verwendung von Normalpapier mit dem ColorLok-Logo zum Drucken von Dokumenten für den täglichen Gebrauch. Alle Papiere mit dem ColorLok Logo wurden unabhängig voneinander auf höchste Standards bei Zuverlässigkeit und Druckqualität getestet. Dabei wurde auch geprüft, ob sie gestochen scharfe, brillante Farben sowie kräftigere Schwarztöne und ein schnelleres Trocknungsverhalten aufweisen als Normalpapier. Papiere mit dem ColorLok-Logo sind in einer Vielzahl von Gewichten und Formaten bei größeren Papierherstellern erhältlich.

Dieser Abschnitt behandelt folgende Themen:

- [Empfohlenes Papier für den Druck](#)
- [Bestellen von HP Papier](#)
- [Tipps zur Auswahl und Verwendung von Papier](#)

## Empfohlenes Papier für den Druck

Um eine optimale Druckqualität zu erzielen, empfiehlt HP die Verwendung von HP Papier, das speziell für den Typ des zu druckenden Projekts konzipiert ist.

Je nach Land/Region sind einige dieser Papiertypen für Sie eventuell nicht verfügbar.

### Geschäftsdokumente

- **HP Premium Präsentationspapier, 120 g, matt, oder HP Professional Papier 120, matt**  
Dabei handelt es sich um ein schweres, beidseitig bedruckbares mattes Papier, das sich perfekt für Präsentationen, Angebote, Berichte und Newsletter eignet. Das Papier ist schwer, damit es nicht nur eindrucksvoll aussieht, sondern sich auch gut anfühlt.
- **HP Broschürenpapier, 180 g, glänzend oder HP Professional Papier 180, glänzend**  
Dieses Papier ist beidseitig glänzend beschichtet und eignet sich dadurch zum Duplexdruck. Es ist optimal bei Reproduktionen in fotoähnlicher Qualität, Geschäftsgrafiken für Deckblätter von Geschäftsberichten, anspruchsvollen Präsentationen, Broschüren, Mailings und Kalendern.
- **HP Broschürenpapier, 180 g, matt oder HP Professional Papier 180, matt**

Dieses Papier ist beidseitig matt beschichtet und eignet sich dadurch zum Duplexdruck. Es ist optimal bei Reproduktionen in fotoähnlicher Qualität, Geschäftsgrafiken für Deckblätter von Geschäftsberichten, anspruchsvollen Präsentationen, Broschüren, Mailings und Kalendern.

## Normales Drucken

Alle Papiere, die für den alltäglichen Druck aufgelistet sind, verfügen über die ColorLok-Technologie für geringeres Verschmieren, kräftigere Schwarztöne und brillante Farben.

- **HP Inkjet-Papier, hochweiß**

HP Inkjet Papier, hochweiß ermöglicht kontrastreiche Farben und gestochen scharfen Text. Das Papier ist nicht durchscheinend, sodass es sich für beidseitigen Farbdruck eignet. Es ist also die ideale Wahl für Newsletter, Berichte und Flugblätter.

- **HP Druckerpapier**

HP Druckerpapier ist ein hochwertiges Multifunktionspapier. Die gedruckten Dokumente wirken echter als auf Standardmultifunktionspapier. Es handelt sich um säurefreies Papier für besonders langlebige Dokumente.

- **HP Officepapier**

HP Officepapier ist ein hochwertiges Multifunktionspapier. Es eignet sich für Kopien, Entwürfe, Memos und andere alltägliche Dokumente. Es handelt sich um säurefreies Papier für besonders langlebige Dokumente.

## Fotodruck

- **HP Premium Plus Fotopapier**

HP Premium Plus Fotopapier ist das hochwertigste HP Fotopapier für Ihre besten Fotos. Bei HP Premium Plus Fotopapier erhalten Sie exzellente Fotos, die sofort trocknen. Somit können Sie diese gleich nach dem Drucken aus dem Drucker herausnehmen und zeigen. Es ist in verschiedenen Größen, einschließlich DIN A4, 22 x 28 cm (8,5 x 11 Zoll), 10 x 15 cm (4 x 6 Zoll), 13 x 18 cm (5 x 7 Zoll) und zwei Finishes erhältlich – glänzend und seidenmatt. Es eignet sich ideal für Einrahmungen, Ausstellungen und zum Verschenken Ihrer besten Fotos und für individuelle Fotoprojekte. HP Premium Plus Fotopapier ermöglicht außerordentliche Druckergebnisse, die durch professionelle Qualität und Langlebigkeit überzeugen.

- **HP Advanced Fotopapier**

Dieses glänzende Fotopapier trocknet sofort und lässt sich dadurch leicht handhaben, ohne zu verschmieren. Es ist wasser- und feuchtigkeitsbeständig, wischfest und unempfindlich gegen Fingerabdrücke. Ihre Ausdrücke sehen aus, als wären sie in einem Fotolabor hergestellt worden. Es ist in verschiedenen Formaten verfügbar, einschließlich DIN A4, 22 x 28 cm (8,5 x 11 Zoll), 10 x 15 cm (4 x 6 Zoll), 13 x 18 cm (5 x 7 Zoll). Es handelt sich um säurefreies Papier für besonders langlebige Dokumente.

- **HP Normales Fotopapier**

Das für den gelegentlichen Fotodruck konzipierte Papier eignet sich ideal für die Ausgabe von farbenprächtigen Schnappschüssen. Dieses preiswerte Fotopapier lässt sich dank schneller Trocknung einfach handhaben. Dieses Papier liefert gestochen scharfe Bilder bei allen Tintenstrahldruckern. Es ist in mehreren Papierformaten mit glänzendem Finish verfügbar, einschließlich DIN A4, 22 x 28 cm (8,5 x 11 Zoll), 13 x 18 cm (5 x 7 Zoll) und 10 x 15 cm (4 x 6 Zoll). Es handelt sich um säurefreies Papier für besonders langlebige Dokumente.

- **Hagaki Papier** (für Japan)



Das für den gelegentlichen Fotodruck konzipierte Papier eignet sich ideal für die Ausgabe von farbenprächtigen Schnappschüssen. Dieses preiswerte Fotopapier lässt sich dank schneller Trocknung einfach handhaben. Dieses Papier liefert gestochen scharfe Bilder bei allen Tintenstrahldruckern.

## Bestellen von HP Papier

Der Drucker ist für die meisten gängigen Büropapierarten ausgelegt. Verwenden Sie HP Papier, um eine optimale Druckqualität zu erreichen.

Bestellen Sie HP Papier und anderes Zubehör auf der Website [www.hp.com](http://www.hp.com). Derzeit sind einige Teile der HP Website nur in englischer Sprache verfügbar.

HP empfiehlt die Verwendung von Normalpapier mit dem ColorLok-Logo zum Drucken von Dokumenten für den täglichen Gebrauch. Alle Papiere mit dem ColorLok Logo wurden unabhängig voneinander auf höchste Standards hinsichtlich Zuverlässigkeit und Druckqualität getestet. Dabei wurde auch geprüft, ob sie gestochen scharfe, brillante Farben sowie kräftigere Schwarztöne und kürzere Trocknungszeiten aufweisen als Normalpapier. Suchen Sie nach Papier anderer Hersteller, das das ColorLok Logo sowie verschiedene Gewichte und Formate aufweist.

## Tipps zur Auswahl und Verwendung von Papier

Beachten Sie die folgenden Richtlinien, um optimale Druckergebnisse zu erzielen.

- Legen Sie jeweils nur einen Papiertyp in das Zufuhrfach ein.
- Vergewissern Sie sich, dass das Papier korrekt eingelegt ist.
- Legen Sie nicht zu viel Papier in das Zufuhrfach ein.
- Legen Sie auf keinen Fall die folgenden Papiertypen in das Zufuhrfach ein, um Staus, eine geringe Druckqualität und andere Druckprobleme zu vermeiden:
  - Mehrteilige Formulare
  - Beschädigte, gewellte oder verknitterte Druckmedien
  - Perforierte Druckmedien
  - Druckmedien, deren Oberfläche stark strukturiert bzw. geprägt ist oder die Tinte nicht gut aufnehmen
  - Zu leichte oder leicht dehbare Druckmedien
  - Medien mit Heft- oder Büroklammern

## Einlegen von Papier

Achten Sie beim Einlegen des Papiers darauf, dass es richtig im Zufuhrfach liegt, richten Sie die Papierquerführungen so aus, dass sie die Kanten des Papierstapels berühren, und stellen Sie sicher, dass der Drucker das richtige Papierformat ermittelt. Wenn das erkannte Papierformat oder der Papiertyp angepasst werden müssen, ändern Sie die Papiereinstellungen über das Bedienfeld des Druckers. Informationen zum Ein- und Ausschalten der Funktion zur automatischen Erkennung des Papierformats finden Sie unter [Automatische Formaterkennung](#).

- Wenn die automatische Erkennung des Papierformats deaktiviert ist oder nicht richtig funktioniert, ändern Sie die Einstellung für das Papierformat über das Bedienfeld des Druckers.
- Wenn die automatische Erkennung des Papierformats aktiviert ist, schieben Sie die Papierquerführungen bis an die Kante des Papierstapels heran, so dass der Drucker die Breite des Papiers ermitteln kann.

- Wenn eine Meldung anzeigt, dass das Papierformat unbekannt ist, befolgen Sie die Anweisungen auf der Bedienfeldanzeige des Druckers, um die Papierquerführungen anzupassen und/oder das Papierformat zu ändern.
- Wenn Sie ein eigenes Papierformat einlegen, stellen Sie die Papierquerführungen auf eine Breite ein, die dem eigenen Papierformat am ehesten entspricht, so dass der Drucker die nächstgelegene Breite ermitteln kann. Ändern Sie das Papierformat bei Bedarf über das Bedienfeld des Druckers.

### So legen Sie Papier mit Standardformat ein

1. Heben Sie das Zufuhrfach an.
2. Schieben Sie die Papierquerführungen bis zum Anschlag nach außen.



3. Legen Sie das Papier mit der bedruckten Seite nach oben ein. Schieben Sie die Papierquerführungen bündig an die Seiten des Papiers heran.

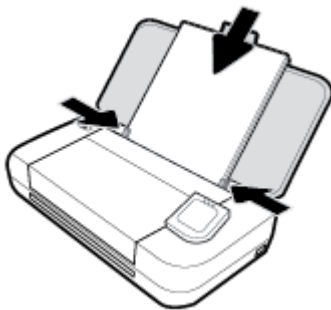

Verwenden Sie kein Papier, das in der folgenden Abbildung dargestellt ist.

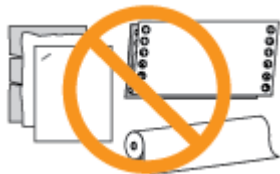

---

#### HINWEIS:

- Legen Sie kein Papier ein, während der Drucker druckt.
  - Nach dem Einlegen des Papiers müssen Sie die Papierquerführungen so justieren, dass der Drucker die Papierbreite erkennen kann.
- 

### So legen Sie Briefumschläge ein

1. Heben Sie das Zufuhrfach an.

2. Schieben Sie die Papierquerführungen bis zum Anschlag nach außen.

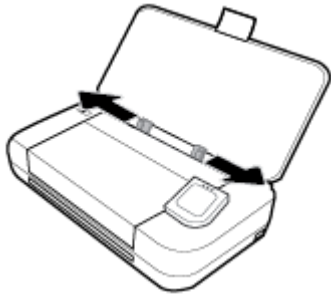

3. Legen Sie die Umschläge mit der Druckseite nach oben und der Lasche an der langen Kante nach links oder der Lasche an der kurzen Kante nach oben ein.

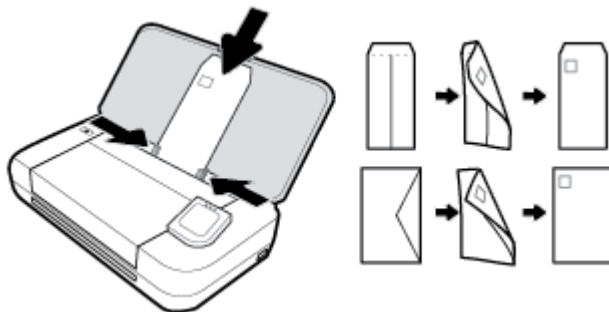

---

**HINWEIS:**

- Legen Sie keine Umschläge ein, während der Drucker druckt.
  - Nach dem Einlegen des Papiers müssen Sie die Papierquerführungen so justieren, dass der Drucker die Papierbreite erkennen kann.
- 

4. Schieben Sie die Papierführungen bündig an die Briefumschlagskanten heran.

**So legen Sie Karten und Fotopapier ein**

1. Heben Sie das Zufuhrfach an.
2. Schieben Sie die Papierquerführungen bis zum Anschlag nach außen.



3. Legen Sie das Papier mit der bedruckten Seite nach oben ein. Schieben Sie die Papierquerführungen bündig an die Seiten des Papiers heran.

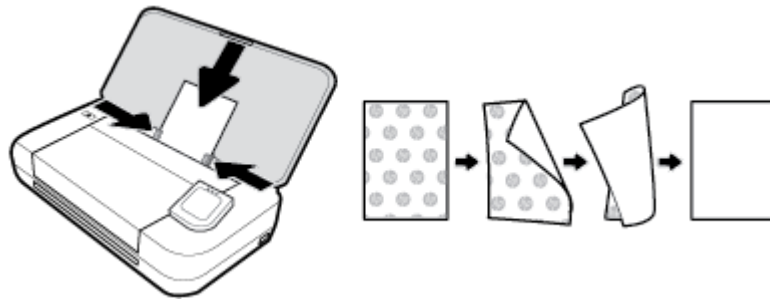

#### HINWEIS:

- Legen Sie kein Papier ein, während der Drucker druckt.
- Nach dem Einlegen des Papiers müssen Sie die Papierquerführungen so justieren, dass der Drucker die Papierbreite erkennen kann.

## Einlegen von Originalen in den Vorlageneinzug

Sie können ein Dokument kopieren oder scannen, indem Sie es in den Vorlageneinzug einlegen.

### So legen Sie Originale in den Vorlageneinzug ein

1. Klappen Sie das Zufuhrfach nach oben und öffnen Sie den Vorlageneinzug.
2. Legen Sie das Original mit der bedruckten Seite nach unten in den Vorlageneinzug ein.
  - a. Wenn Sie ein Original im Hochformat einlegen, legen Sie die Seiten so ein, dass die Oberkante des Dokuments zuerst eingezogen wird. Wenn Sie ein Original im Querformat einlegen, legen Sie die Seiten so ein, dass die linke Kante des Dokuments zuerst eingezogen wird.
  - b. Schieben Sie das Papier in den Vorlageneinzug, bis ein Signalton zu hören ist oder auf Bedienfelddisplay des Druckers eine Meldung angezeigt wird, dass die eingelegten Seiten erkannt wurden.

#### TIPP:

- Weitere Hilfe zum Einlegen von Originalen in den Vorlageneinzug bieten die im Vorlageneinzug eingravierten Linien.
- Wenn Sie Medien mit größerem Format einlegen, ziehen Sie die Fachverlängerung des Vorlageneinzugs heraus.



3. Schieben Sie die Papierquerführungen nach innen bis an die linke und rechte Kante des Papiers heran.

## Automatische Formaterkennung

Wenn diese Funktion aktiviert ist, kann der Drucker die Papierbreite des eingelegten Papiers automatisch ermitteln, wenn Sie die Papierquerführungen an den Rändern des Papiers ausrichten.

### So schalten Sie die Funktion zur automatischen Erkennung des Papierformats ein bzw. aus

1. Tippen Sie auf dem Bedienfeld des Druckers auf die Registerkarte am oberen Rand des Bildschirms oder ziehen Sie sie nach unten, um das Dashboard zu öffnen, und tippen Sie anschließend auf  (**Einrichtung**).
2. Tippen Sie auf **Voreinstellungen**.
3. Scrollen Sie nach unten bis zu **Automatische Formaterkennung**, und wählen Sie **Ein** oder **Aus** aus.

## Aktualisieren des Druckers

Wenn der Drucker mit einem Netzwerk verbunden ist und die Webdienste aktiviert sind, sucht der Drucker standardmäßig automatisch nach Aktualisierungen.

### So aktualisieren Sie den Drucker über das Bedienfeld des Druckers

1. Tippen Sie auf dem Druckerbedienfeld auf  (**Startseite**), um die Startanzeige zu öffnen.
2. Wählen Sie **Einrichtung, Webdienste – Einr.** und dann **Drucker aktualisieren** aus.

### So aktualisieren Sie den Drucker mithilfe des eingebetteten Webservers (EWS)

1. Öffnen Sie den eingebetteten Webserver (EWS).  
Weitere Informationen finden Sie unter [Eingebetteter Webserver](#).
2. Klicken Sie auf die Registerkarte **Extras**.
3. Klicken Sie im Bereich **Druckeraktualisierungen** auf **Firmwareaktualisierungen** und befolgen Sie dann die angezeigten Anweisungen.

---

#### HINWEIS:

- Wenn eine Druckeraktualisierung verfügbar ist, wird diese vom Drucker heruntergeladen und installiert. Danach erfolgt ein Neustart.
  - Wenn Sie nach den Proxy-Einstellungen gefragt werden oder wenn das Netzwerk Proxy-Einstellungen verwendet, befolgen Sie die angezeigten Anweisungen, um einen Proxy-Server einzurichten. Falls Ihnen diese Informationen nicht zur Verfügung stehen, wenden Sie sich an Ihren Netzwerkadministrator oder an die Person, von der das Netzwerk eingerichtet wurde.
- 

## Verwenden des Druckerakkus

Einige Druckermodelle werden mit einem wiederaufladbaren Lithium-Ionen-Akku ausgeliefert, der an der Rückseite des Druckers eingesetzt werden kann. Eine Darstellung des Einbauorts finden Sie unter [Rückansicht](#).

---

**HINWEIS:**

- Der Akku ist außerdem als optionales Zubehör erhältlich.
  - Wenden Sie sich zum Kauf an Ihren lokalen Händler oder Ihr lokales HP Vertriebsbüro oder besuchen Sie [store.hp.com](http://store.hp.com).
- 

## Einsetzen oder Austauschen des Akkus

### So setzen Sie den Akku ein oder wechseln ihn aus

1. Schalten Sie den Drucker aus und trennen Sie ihn vom Netzstrom.
2. Ist das Bedienfeld des Druckers hochgeklappt, drücken Sie es nach unten. Schließen Sie die obere Abdeckung des Druckers. Weitere Informationen zu den Bauteilen des Druckers finden Sie unter [Bauteile des Druckers](#).
3. Nehmen Sie die Akkuabdeckung an der Rückseite des Druckers ab.



4. Entfernen Sie zum Austauschen des Akkus den Originalakku, indem Sie die Verriegelung anheben und den Akku freigeben.

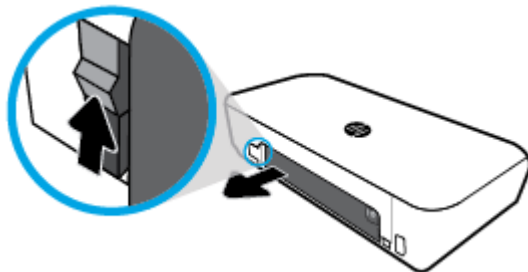

5. Setzen Sie den Akku in den Akkuschacht ein.  
Die Taste für den Akkustatus befindet sich auf dem Akku oben rechts.

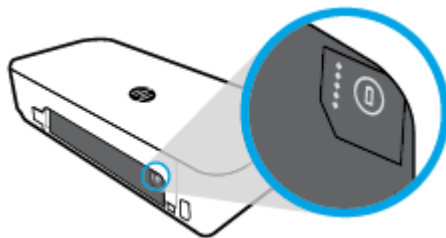

6. Bringen Sie die Akkuabdeckung wieder an.

Informationen zum Überprüfen des Akkustatus finden Sie unter [Überprüfen des Akkustatus](#).



## Überprüfen des Akkustatus

### So überprüfen Sie den Akkustatus

- ▲ Drücken Sie die Taste für den Akkustatus am Akku.

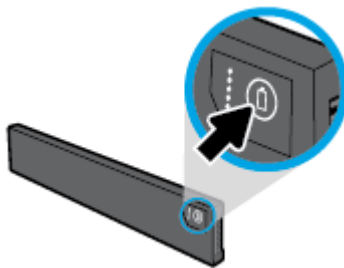

**TIPP:** Wenn der Akku im Drucker eingesetzt ist, drücken Sie eine ähnliche Taste in der Akkuabdeckung.

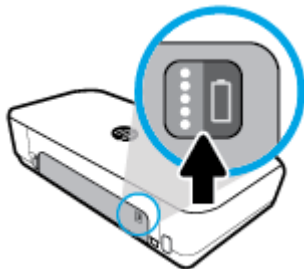





### So überprüfen Sie den Akkustatus über das Druckerbedienfeld

- ▲ Tippen Sie auf (**Startseite**), um die Startanzeige zu öffnen. Tippen Sie dann auf (**Akku**).

### Akkustatus

Akku-Status-LEDs	Anzahl der LEDs	Farbe der LEDs	Akku-Ladezustand
	5	Weiß (leuchtend)	80-100 %
	4	Weiß (leuchtend)	60-79 %

Akku-Status-LEDs	Anzahl der LEDs	Farbe der LEDs	Akku-Ladezustand
	3	Weiß (leuchtend)	40-59 %
	2	Weiß (leuchtend)	20-39 %
	1	Weiß (leuchtend)	11-19 %
	1	Weiß (blinkend)	1-10 % <b>ANMERKUNG:</b> Wenn der Akkustand sehr niedrig ist, schaltet sich der Drucker nach 30 Sekunden automatisch aus.
	Aus	–	Der Akku kann nicht gefunden werden oder ist defekt, beschädigt oder kann aus irgendeinem Grund nicht geladen werden.

## Aufladen des Akkus

Der Akku des Druckers wird aufgeladen, wenn der Drucker mithilfe eines Stromkabels mit Strom versorgt wird.

Das Aufladen des Akkus über ein Netzteil (Wechselstrom) kann bis zu 2,5 Stunden dauern. Wenn das Netzteil entfernt und der Drucker ausgeschaltet wird, kann der Akku dennoch weiterhin aufgeladen werden, wenn der Drucker über den hinteren USB-Anschluss mit dem Strom liefernden USB-Anschluss eines anderen Gerätes verbunden ist. Dieser USB-Anschluss muss mindestens 1 Ampere abgeben.

Beispiel:

- Strom liefernder USB-Anschluss eines Notebooks (erkennbar anhand eines Blitzsymbols in der Nähe des Host-Anschlusses)
- USB-Ladegerät, das mit einer Steckdose verbunden ist (allgemeines Ladegerät oder eines für Mobiltelefone oder Tablets)
- USB-Ladegerät, das mit dem Zigarettenanzünder eines Autos verbunden ist (allgemeines Ladegerät oder eines für Mobiltelefone oder Tablets)

## Lagern des Akkus

### VORSICHT!

- Um potenzielle Sicherheitsprobleme zu vermeiden, verwenden Sie bitte nur den mit dem Drucker mitgelieferten Akku bzw. den von HP als Zubehör erworbenen Akku.
- Wenden Sie sich zum Kauf an Ihren lokalen Händler oder Ihr lokales HP Vertriebsbüro oder besuchen Sie [store.hp.com](http://store.hp.com).



**⚠ ACHTUNG:**

- Um Schäden am Akku zu vermeiden, setzen Sie ihn nicht über einen längeren Zeitraum hohen Temperaturen aus.
  - Wenn der Drucker für mehr als zwei Wochen nicht genutzt und entsprechend vom Stromnetz genommen wird, sollten Sie den Akku entfernen und separat aufbewahren.
  - Um die Ladung eines entnommenen Akkus zu verlängern, sollte dieser kühl und trocken aufbewahrt werden.
- 

## Entsorgen des verbrauchten Akkus

---

**⚠ VORSICHT!** Wird dieser Akku unsachgemäß behandelt, besteht das Risiko eines Brandes und Verletzungsgefahr. Achten Sie darauf, dass keine Kurzschlüsse an den äußeren Kontakten eines Akkus auftreten. Entsorgen Sie Batterien/Akkus nicht in Feuer oder Wasser. Setzen Sie den Akku keinen Temperaturen über 60 °C (140 °F) aus.

---

## Öffnen der HP Druckersoftware (Windows)

Gehen Sie nach dem Installieren der HP Druckersoftware je nach Betriebssystem wie folgt vor.

- **Windows 10:** Klicken Sie auf dem Computerdesktop auf „Start“ und dann auf **Alle Apps**. Wählen Sie danach **HP** und dann das Symbol mit dem Druckernamen aus.
- **Windows 8.1:** Klicken Sie in der **Startanzeige** links unten auf den Pfeil nach unten und wählen Sie das Symbol mit dem Druckernamen aus.
- **Windows 8:** Klicken Sie mit der rechten Maustaste auf einen leeren Bereich in der **Startanzeige**. Klicken Sie dann auf der App-Leiste auf **Alle Apps** und wählen Sie das Symbol mit dem Druckernamen aus.
- **Windows 7, Windows Vista und Windows XP:** Klicken Sie auf dem Computerdesktop auf „Start“, wählen Sie **Alle Programme**, dann **HP**, danach den Ordner für den Drucker und dann das Symbol mit dem Druckernamen aus.

## Ausschalten des Druckers

Schalten Sie den Drucker aus, indem Sie am Drucker die Taste  (**Ein/Aus**) drücken. Warten Sie, bis die Netz-LED erlischt, bevor Sie das Netzkabel abziehen oder die Steckerleiste ausschalten. Abweichende Methoden zur Ausschaltung des Druckers sind nicht korrekt.

**⚠ ACHTUNG:** Wenn Sie den Drucker nicht korrekt ausschalten, fährt der Patronenwagen ggf. nicht an die richtige Position zurück, und es können Probleme mit den Tintenpatronen und der Druckqualität auftreten.

---

# 3 Drucken

Mit diesem Drucker können Sie auf verschiedenen Druckmedien Dokumente, Broschüren, Fotos und Umschläge von Computern, USB-Flash-Laufwerken oder mobilen Geräten (Smartphones oder Tablets) drucken.

Informationen zum Drucken von Dokumenten und Fotos von mobilen Geräten (wie Smartphones oder Tablets) erhalten Sie auf der HP Mobildruck-Website unter [www.hp.com/go/mobileprinting](http://www.hp.com/go/mobileprinting). Falls in Ihrem Land/Ihrer Region bzw. Ihrer Sprache keine lokale Version dieser Website verfügbar ist, werden Sie gegebenenfalls zur HP Mobildruck-Website eines anderen Landes/einer anderen Region bzw. Sprache weitergeleitet.

**HINWEIS:** Die meisten Druckeinstellungen werden automatisch von der Anwendung festgelegt. Sie müssen die Einstellungen lediglich dann manuell ändern, wenn Sie die Druckqualität ändern, auf bestimmten Papiertypen drucken oder Sonderfunktionen verwenden möchten.

 **TIPP:** Dieser Drucker umfasst **HP ePrint**, einen kostenlosen Dienst von HP, mit dessen Hilfe Sie Dokumente jederzeit über einen HP ePrint-fähigen Drucker von jedem beliebigen Standort aus und ohne zusätzliche Software oder Druckertreiber drucken können. Weitere Informationen finden Sie unter [HP ePrint](#).

- [Drucken von Dokumenten](#)
- [Drucken von Broschüren](#)
- [Drucken auf Briefumschlägen](#)
- [Drucken von Fotos](#)
- [Drucken auf Spezialpapier und Papier mit Sonderformat](#)
- [Beidseitiger Druck \(manuell\)](#)
- [Drucken mit mobilen Geräten](#)
- [Tipps für erfolgreiches Drucken](#)

## Drucken von Dokumenten

### So drucken Sie Dokumente (Windows)

1. Legen Sie Papier in das Zufuhrfach ein. Weitere Informationen finden Sie unter [Einlegen von Papier](#).
2. Wählen Sie in Ihrer Software die Option **Drucken** aus.
3. Stellen Sie sicher, dass Ihr Drucker ausgewählt wurde.
4. Klicken Sie zum Ändern der Einstellungen auf die Schaltfläche zum Öffnen des Dialogfensters **Einstellungen**.

Je nach Softwareanwendung heißt diese Schaltfläche **Eigenschaften**, **Optionen**, **Druckereinrichtung**, **Drucker** oder **Voreinstellungen**.

**HINWEIS:** Wenn die Druckeinstellungen für alle Druckaufträge verwendet werden sollen, nehmen Sie die Änderungen in der mit dem Drucker gelieferten HP Software vor. Weitere Informationen zur HP Software finden Sie unter [„Druckerverwaltungstools“](#).

5. Wählen Sie auf der Registerkarte **Druckverknüpfung** aus der Auswahlliste **Papiertyp** einen Papiertyp aus.

Klicken Sie auf weitere Registerkarten, um weitere Einstellungen zu ändern.

Weitere Tipps zum Drucken finden Sie unter [Tipps für erfolgreiches Drucken](#).

---

**HINWEIS:** Wenn Sie das Papierformat ändern, stellen Sie bitte sicher, dass das korrekte Papier in das Zufuhrfach eingelegt wurde.

---

6. Klicken Sie zur Bestätigung der Konfiguration auf **OK**. Das Fenster **Einstellungen** wird geschlossen.
7. Klicken Sie auf **Drucken** bzw. **OK**, um den Druckauftrag zu starten.

### So drucken Sie Dokumente (OS X)

1. Klicken Sie im Menü **Ablage** Ihrer Software auf **Drucken**.
2. Stellen Sie sicher, dass Ihr Drucker ausgewählt wurde.
3. Stellen Sie die Druckoptionen ein.

Wenn keine Optionen im Dialogfenster „Drucken“ angezeigt werden, klicken Sie auf **Details einblenden**.

- Wählen Sie im Einblendmenü **Papierformat** das gewünschte Papierformat aus.

---

**HINWEIS:** Wenn Sie das Papierformat ändern, müssen Sie sicherstellen, dass das korrekte Papier eingelegt ist.

---

- Wählen Sie die Ausrichtung aus.
  - Geben Sie den Skalierungsprozentsatz ein.
4. Klicken Sie auf **Drucken**.

## Drucken von Broschüren

### So drucken Sie Broschüren (Windows)

1. Legen Sie Papier in das Zufuhrfach ein. Weitere Informationen finden Sie unter [Einlegen von Papier](#).
2. Wählen Sie in Ihrer Software die Option **Drucken** aus.
3. Stellen Sie sicher, dass Ihr Drucker ausgewählt wurde.
4. Klicken Sie zum Ändern der Einstellungen auf die Schaltfläche zum Öffnen des Dialogfensters **Einstellungen**.

Je nach Softwareanwendung heißt diese Schaltfläche **Eigenschaften**, **Optionen**, **Druckereinrichtung**, **Drucker** oder **Voreinstellungen**.

---

**HINWEIS:** Wenn die Druckereinstellungen für alle Druckaufträge verwendet werden sollen, nehmen Sie die Änderungen in der mit dem Drucker gelieferten HP Software vor. Weitere Informationen zur HP Software finden Sie unter [„Druckerverwaltungstools“](#).

---

5. Wählen Sie auf der Registerkarte **Druckverknüpfung** aus dem Dropdown-Menü **Papierformat** einen Broschürentyp aus.

Klicken Sie auf weitere Registerkarten, um weitere Einstellungen zu ändern.

Weitere Tipps zum Drucken finden Sie unter [Tipps für erfolgreiches Drucken](#).

---

**HINWEIS:** Wenn Sie das Papierformat ändern, stellen Sie bitte sicher, dass das korrekte Papier in das Zufuhrfach eingelegt wurde.

---

6. Klicken Sie zur Bestätigung der Konfiguration auf **OK**. Das Fenster **Einstellungen** wird geschlossen.
7. Klicken Sie auf **Drucken** bzw. **OK**, um den Druckauftrag zu starten.

### So drucken Sie Broschüren (OS X)

1. Klicken Sie im Menü **Datei** Ihrer Software-Anwendung auf **Drucken**.
2. Stellen Sie sicher, dass Ihr Drucker ausgewählt wurde.
3. Stellen Sie die Druckoptionen ein.

Wenn keine Optionen im Dialogfenster „Drucken“ angezeigt werden, klicken Sie auf **Details einblenden**.

- a. Wählen Sie im Einblendmenü **Papierformat** das gewünschte Papierformat aus.

---

**HINWEIS:** Wenn Sie das Papierformat ändern, müssen Sie sicherstellen, dass das korrekte Papier eingelegt ist.

---

- b. Wählen Sie im Pop-up-Menü **Papiertyp/Qualität** und anschließend die Option mit der besten Qualität oder dem maximalen dpi-Wert aus.

4. Klicken Sie auf **Drucken**.

## Drucken auf Briefumschlägen

Verwenden Sie keine Umschläge mit den folgenden Merkmalen:

- Sehr glatte Oberfläche
- Selbstklebende Flächen, Verschlüsse oder Fenster
- Dicke, unregelmäßige oder wellige Kanten
- Bereiche, die geknittert, abgerissen oder auf andere Art beschädigt sind

Legen Sie in den Drucker nur Umschläge ein, deren Kanten fest gefaltet sind.

---

**HINWEIS:** Weitere Informationen zum Drucken auf Briefumschlägen finden Sie in der Dokumentation, die mit dem verwendeten Softwareprogramm geliefert wird.

---

### So bedrucken Sie Umschläge (Windows)

1. Legen Sie Briefumschläge in das Zufuhrfach ein. Weitere Informationen finden Sie unter [Einlegen von Papier](#).
2. Wählen Sie in Ihrer Software die Option **Drucken** aus.
3. Stellen Sie sicher, dass Ihr Drucker ausgewählt wurde.
4. Klicken Sie zum Ändern der Einstellungen auf die Schaltfläche zum Öffnen des Dialogfensters **Einstellungen**.

Je nach Softwareanwendung heißt diese Schaltfläche **Eigenschaften**, **Optionen**, **Druckereinrichtung**, **Drucker** oder **Voreinstellungen**.

---

**HINWEIS:** Wenn die Druckeinstellungen für alle Druckaufträge verwendet werden sollen, nehmen Sie die Änderungen in der mit dem Drucker gelieferten HP Software vor. Weitere Informationen zur HP Software finden Sie unter [„Druckerverwaltungstools“](#).

---

5. Wählen Sie auf der Registerkarte **Layout** in der Auswahlliste **Ausrichtung** die Option **Querformat** aus.  
Klicken Sie auf der Registerkarte **Layout** oder **Papier/Qualität** auf die Schaltfläche **Erweitert**. Wählen Sie im Bereich **Papier/Ausgabe** aus der Dropdown-Liste **Papierformat** einen Umschlagtyp aus.  
Klicken Sie auf weitere Registerkarten, um weitere Einstellungen zu ändern.  
Weitere Tipps zum Drucken finden Sie unter [Tipps für erfolgreiches Drucken](#).
- 
- HINWEIS:** Wenn Sie das Papierformat ändern, stellen Sie bitte sicher, dass das korrekte Papier in das Zufuhrfach eingelegt wurde.
- 
6. Klicken Sie zur Bestätigung der Konfiguration auf **OK**. Das Fenster **Eigenschaften** wird geschlossen.
  7. Klicken Sie auf **Drucken** bzw. **OK**, um den Druckauftrag zu starten.

### So bedrucken Sie Umschläge (OS X)

1. Klicken Sie im Menü **Ablage** Ihrer Software auf **Drucken**.
  2. Stellen Sie sicher, dass Ihr Drucker ausgewählt wurde.
  3. Wählen Sie im Einblendmenü **Papierformat** das gewünschte Umschlagformat aus.  
Wenn keine Optionen im Dialogfenster „Drucken“ angezeigt werden, klicken Sie auf **Details einblenden**.
- 
- HINWEIS:** Wenn Sie das **Papierformat** ändern, müssen Sie sicherstellen, dass das richtige Papier eingelegt ist.
- 
4. Wählen Sie im Einblendmenü die Option **Papiertyp/Qualität** aus. Vergewissern Sie sich, dass der Papiertyp auf **Normalpapier** eingestellt ist.
  5. Klicken Sie auf **Drucken**.

## Drucken von Fotos

Sie können Fotos von Computern oder USB-Flash-Laufwerken aus drucken.

 **ACHTUNG:** Nehmen Sie das Flash-Laufwerk nicht aus dem USB-Anschluss des Druckers, während vom Drucker darauf zugegriffen wird. Dadurch können die Dateien auf dem Laufwerk beschädigt werden. Stellen Sie beim Entfernen des USB-Flash-Laufwerks sicher, dass die LED des USB-Anschlusses nicht blinkt.

**HINWEIS:** Der Drucker unterstützt keine verschlüsselten USB-Flash-Laufwerke oder für das NTFS-Dateisystem formatierte USB-Flash-Laufwerke.

Lassen Sie nicht verwendetes Fotopapier niemals im Zufuhrfach liegen. Das Papier könnte sich wellen, was die Druckqualität beeinträchtigt. Fotopapier muss vor dem Drucken ganz glatt sein.

 **TIPP:** Sie können mit diesem Drucker Dokumente und Fotos von Ihrem mobilen Gerät (z. B. Smartphone oder Tablet-PC) drucken. Weitere Informationen finden Sie auf der HP Mobile Printing Website ([www.hp.com/go/mobileprinting](http://www.hp.com/go/mobileprinting)). Zurzeit ist die Website ggf. nicht in allen Sprachen verfügbar.

### So drucken Sie Fotos vom Computer aus (Windows)

1. Legen Sie Papier in das Zufuhrfach ein. Weitere Informationen finden Sie unter [Einlegen von Papier](#).
2. Wählen Sie in Ihrer Software die Option **Drucken** aus.
3. Stellen Sie sicher, dass Ihr Drucker ausgewählt wurde.

4. Klicken Sie zum Ändern der Einstellungen auf die Schaltfläche zum Öffnen des Dialogfensters **Einstellungen**.

Je nach Softwareanwendung heißt diese Schaltfläche **Eigenschaften**, **Optionen**, **Druckereinrichtung**, **Drucker** oder **Voreinstellungen**.

---

**HINWEIS:** Wenn die Druckeinstellungen für alle Druckaufträge verwendet werden sollen, nehmen Sie die Änderungen in der mit dem Drucker gelieferten HP Software vor. Weitere Informationen zur HP Software finden Sie unter „[Druckerwerkzeuge](#)“.

---

5. Wählen Sie die entsprechenden Optionen auf der Registerkarte **Druckaufgabe** aus.  
Klicken Sie auf weitere Registerkarten, um weitere Einstellungen zu ändern.  
Weitere Tipps zum Drucken finden Sie unter [Tipps für erfolgreiches Drucken](#).
6. Klicken Sie zur Bestätigung der Konfiguration auf **OK**. Das Fenster **Einstellungen** wird geschlossen.
7. Klicken Sie auf **Drucken** bzw. **OK**, um den Druckauftrag zu starten.

---

**HINWEIS:** Nehmen Sie nach dem Drucken nicht verwendetes Fotopapier aus dem Zufuhrfach heraus. Bewahren Sie das Fotopapier so auf, dass es sich nicht wellt, um eine stets hohe Druckqualität zu erhalten.

---

### So drucken Sie Fotos vom Computer aus (OS X)

1. Klicken Sie im Menü **Ablage** Ihrer Software auf **Drucken**.
2. Stellen Sie sicher, dass Ihr Drucker ausgewählt wurde.
3. Stellen Sie die Druckoptionen ein.

Wenn keine Optionen im Dialogfenster „Drucken“ angezeigt werden, klicken Sie auf **Details einblenden**.

- Wählen Sie im Einblendmenü **Papierformat** das gewünschte Papierformat aus.  

---

**HINWEIS:** Wenn Sie das Papierformat ändern, müssen Sie sicherstellen, dass das korrekte Papier eingelegt ist.

---
- Wählen Sie die Ausrichtung aus.
- 4. Wählen Sie im Einblendmenü die Option **Papiertyp/Qualität** aus, und wählen Sie dann die folgenden Einstellungen aus:
  - **Papiertyp:** Den entsprechenden Fotopapiertyp
  - **Qualität:** Wählen Sie die Option mit der besten Qualität oder dem maximalen dpi-Wert aus.
  - Klicken Sie auf das Aufklappdreieck **Farboptionen**, und wählen Sie dann die entsprechende Option für **Fotonachbearbeitung** aus.
    - **Aus:** Es werden keine Änderungen am Bild vorgenommen.
    - **Ein:** Das Foto wird automatisch fokussiert. Die Bildschärfe wird moderat angepasst.
- 5. Wählen Sie bei Bedarf weitere Druckeinstellungen aus, und klicken Sie dann auf **Drucken**.

### So drucken Sie Fotos von einem USB-Flash-Laufwerk aus

Sie können Fotos direkt von einem USB-Flash-Laufwerk aus drucken, ohne einen Computer zu verwenden.

1. Setzen Sie ein USB-Flash-Laufwerk in den USB-Anschluss unten rechts am Drucker ein.
2. Warten Sie, bis die Dateien und Ordner auf dem USB-Flash-Laufwerk auf dem Bedienfelddisplay angezeigt werden.
3. Wählen Sie auf dem Bedienfelddisplay das zu druckende Foto aus und tippen Sie auf **Weiter**.
4. Blättern Sie nach oben bzw. nach unten, um die Anzahl der zu druckenden Fotos anzugeben.
5. Tippen Sie auf **Fertig** und dann auf **Weiter**, um eine Vorschau des ausgewählten Fotos anzuzeigen. Tippen Sie zum Anpassen von Layout und Papiertyp auf  (**Einrichtung**) und dann auf die gewünschte Auswahl.
6. Tippen Sie auf **Drucken**, um den Druckvorgang zu starten.

## Drucken auf Spezialpapier und Papier mit Sonderformat

Wenn die verwendete Softwareanwendung Papier in Sonderformaten unterstützt, legen Sie in der Anwendung das Format fest, bevor Sie das Dokument drucken. Stellen Sie das Format andernfalls im Druckertreiber ein. Sie müssen unter Umständen vorhandene Dokumente neu formatieren, damit diese auf Papier mit benutzerdefiniertem Format richtig gedruckt werden.

### So stellen Sie ein benutzerdefiniertes Format ein (Windows)

1. Führen Sie je nach Betriebssystem einen der folgenden Schritte aus:
  - **Windows 10:** Klicken Sie im Windows-Menü **Start** auf **Alle Apps**. Wählen Sie **Windows-System** aus und klicken Sie auf **Geräte**. Wählen Sie unter **Verwandte Einstellungen** die Option **Geräte und Drucker** aus. Wählen Sie den Druckernamen und dann **Druckservereigenschaften** aus.
  - **Windows 8.1 und Windows 8:** Zeigen oder tippen Sie auf die obere rechte Ecke der Anzeige, um die Charms-Leiste zu öffnen. Klicken Sie dann auf das Symbol **Einstellungen**. Klicken oder tippen Sie auf **Systemsteuerung** und dann auf **Geräte und Drucker anzeigen**. Klicken oder tippen Sie auf den Druckernamen und dann auf **Druckservereigenschaften**.
  - **Windows 7:** Klicken Sie im Windows-Menü **Start** auf **Geräte und Drucker**. Wählen Sie den Druckernamen und dann **Druckservereigenschaften** aus.
  - **Windows Vista:** Klicken Sie im Windows-Menü **Start** auf **Systemsteuerung** und dann auf **Drucker**. Klicken Sie mit der rechten Maustaste auf einen leeren Bereich im Fenster **Drucker** und wählen Sie dann **Servereigenschaften** aus.
  - **Windows XP:** Klicken Sie im Windows-Menü **Start** auf **Systemsteuerung** und dann auf **Drucker und Faxgeräte**. Klicken Sie im Menü **Datei** auf **Servereigenschaften**.
2. Aktivieren Sie das Kontrollkästchen **Neues Formular erstellen**.
3. Geben Sie den Namen für das Papier im Sonderformat ein.
4. Geben Sie die Abmessungen für das Sonderformat im Bereich **Formularbeschreibung (Maßeinheiten)** ein.
5. Klicken Sie auf **Formular speichern** und dann auf **Schließen**.

## So drucken Sie auf Spezialpapier und Papier mit Sonderformat (Windows)

---

**HINWEIS:** Damit Sie auf Papier mit Sonderformat drucken können, müssen Sie dieses Format in den Druckereigenschaften einrichten.

---

1. Legen Sie Papier in das Zufuhrfach ein. Weitere Informationen finden Sie unter [Einlegen von Papier](#).
2. Wählen Sie in Ihrer Software die Option **Drucken** aus.
3. So drucken Sie auf Spezialpapier und Papier mit Sonderformat.
4. Klicken Sie auf die Schaltfläche zum Öffnen des Dialogfensters **Einstellungen**.

Je nach Softwareprogramm heißt diese Schaltfläche **Eigenschaften**, **Optionen**, **Druckereinrichtung**, **Druckereigenschaften**, **Drucker** oder **Voreinstellungen**.

---

**HINWEIS:** Wenn die Druckereinstellungen für alle Druckaufträge verwendet werden sollen, nehmen Sie die Änderungen in der mit dem Drucker gelieferten HP Software vor. Weitere Informationen zur HP Software finden Sie unter „[Druckerverwaltungstools](#)“.

---

5. Klicken Sie auf der Registerkarte **Layout** oder **Papier/Qualität** auf die Schaltfläche **Erweitert**.
6. Wählen Sie im Bereich **Papier/Ausgabe** das Sonderformat in der Dropdown-Liste **Papierformat** aus.

---

**HINWEIS:** Wenn Sie das Papierformat ändern, stellen Sie bitte sicher, dass das korrekte Papier in das Zufuhrfach eingelegt wurde.

---

7. Wählen Sie je nach Bedarf weitere Druckereinstellungen aus und klicken Sie dann auf **OK**.
8. Klicken Sie auf **Drucken** bzw. **OK**, um den Druckauftrag zu starten.

## So drucken Sie auf Spezialpapier und Papier mit Sonderformat (OS X)

Damit Sie auf Papier mit Sonderformat drucken können, müssen Sie dieses Format in der HP Software einrichten.

1. Legen Sie geeignetes Papier in das Fach ein.
2. Erstellen Sie das neue benutzerdefinierte Papierformat.
  - a. Klicken Sie in der Software, mit der Sie drucken möchten, auf **Datei** und anschließend auf **Drucken**.
  - b. Stellen Sie sicher, dass Ihr Drucker ausgewählt wurde.
  - c. Klicken Sie im Popup-Menü **Papierformat** auf die Option **Eigene Papierformate**.

Wenn keine Optionen im Dialogfenster „Drucken“ angezeigt werden, klicken Sie auf **Details einblenden**.
  - d. Klicken Sie auf das Pluszeichen (+) und wählen Sie das neue Element in der Liste aus. Geben Sie dann den Namen für das benutzerdefinierte Papierformat ein.
  - e. Geben Sie die Höhe und die Breite für das benutzerdefinierte Papierformat ein.
  - f. Klicken Sie auf **Fertig** oder **OK** und danach auf **Speichern**.
3. Verwenden Sie das erstellte benutzerdefinierte Papierformat zum Drucken.
  - a. Klicken Sie in Ihrem Softwareprogramm im Menü **Datei** auf die Option **Drucken**.
  - b. Stellen Sie sicher, dass Ihr Drucker ausgewählt wurde.



- c. Wählen Sie im Popup-Menü **Papierformat** das soeben erstellte benutzerdefinierte Papierformat aus.
- d. Wählen Sie bei Bedarf weitere Druckeinstellungen aus und klicken Sie dann auf **Drucken**.

## Beidseitiger Druck (manuell)

### So drucken Sie auf beiden Papierseiten (Windows)

1. Legen Sie Papier in das Zufuhrfach ein. Weitere Informationen finden Sie unter [Einlegen von Papier](#).
2. Wählen Sie in Ihrer Software die Option **Drucken** aus.
3. Stellen Sie sicher, dass Ihr Drucker ausgewählt wurde.
4. Klicken Sie zum Ändern der Einstellungen auf die Schaltfläche zum Öffnen des Dialogfensters **Einstellungen**.

Je nach Softwareanwendung heißt diese Schaltfläche **Eigenschaften**, **Optionen**, **Druckereinrichtung**, **Drucker** oder **Voreinstellungen**.

---

**HINWEIS:** Wenn die Druckeinstellungen für alle Druckaufträge verwendet werden sollen, nehmen Sie die Änderungen in der mit dem Drucker gelieferten HP Software vor. Weitere Informationen zur HP Software finden Sie unter „[Druckerwerkzeuge](#)“.

---

5. Wählen Sie auf der Registerkarte **Layout** in der Dropdown-Liste **Manuelles beidseitiges Drucken** entweder die Option **Lange Seite** oder die Option **Kurze Seite** aus.

Zum Auswählen des Papierformats auf der Registerkarte **Layout** oder **Papier/Qualität** klicken Sie auf die Schaltfläche **Erweitert** und wählen dann in der Dropdown-Liste **Papierformat** das geeignete Format aus.

Klicken Sie auf weitere Registerkarten, um weitere Einstellungen zu ändern.

Weitere Tipps zum Drucken finden Sie unter [Tipps für erfolgreiches Drucken](#).

---

**HINWEIS:** Wenn Sie das Papierformat ändern, müssen Sie sicherstellen, dass Papier im richtigen Format in das Zufuhrfach eingelegt wird. Anschließend stellen Sie das entsprechende Papierformat über das Bedienfeld des Druckers ein.

---

6. Klicken Sie zur Bestätigung der Konfiguration auf **OK**. Das Fenster **Einstellungen** wird geschlossen.
7. Klicken Sie auf **Drucken** bzw. **OK**, um den Druckauftrag zu starten.
8. Befolgen Sie nach dem Bedrucken der einen Blattseite die angezeigten Anweisungen zum Wiedereinlegen des Papiers in das Zufuhrfach.
9. Klicken Sie im Fenster mit den angezeigten Anweisungen auf **Weiter**, um die andere Seite des Blatts zu bedrucken.

### So drucken Sie auf beiden Papierseiten (OS X)

1. Klicken Sie im Menü **Ablage** Ihrer Software auf **Drucken**.
2. Wählen Sie im Dialogfenster „Drucken“ im Einblendmenü die Option **Papierhandhabung** aus, und stellen Sie für **Seitenreihenfolge** den Wert **Normal** ein.
3. Stellen Sie für **Zu druckende Seiten** den Wert **Nur ungerade Seiten** ein.
4. Klicken Sie auf **Drucken**.

5. Nachdem alle Seiten mit ungerader Seitenzahl gedruckt wurden, nehmen Sie das Dokument aus dem Ausgabefach.
6. Legen Sie das Dokument erneut ein, sodass das Ende, das zuerst aus dem Drucker ausgegeben wurde, jetzt zuerst in den Drucker eingezogen wird. Dabei muss die leere Seite des Dokuments zur Vorderseite des Druckers zeigen.
7. Kehren Sie im Dialogfenster „Drucken“ im Einblendmenü zur Option **Papierhandhabung** zurück, und stellen Sie die Seitenreihenfolge auf **Normal** und den Wert für die zu druckenden Seiten auf **Nur gerade Seiten** ein.
8. Klicken Sie auf **Drucken**.

## Drucken mit mobilen Geräten

### Drucken von mobilen Geräten aus

Sie können Dokumente und Fotos direkt von Ihren mobilen Geräten aus drucken, dazu gehören iOS-, Android- und Windows Mobile-Geräte sowie Chromebook und der Amazon Kindle.

#### So drucken Sie von mobilen Geräten aus

1. Vergewissern Sie sich, dass der Drucker mit demselben Netzwerk verbunden ist wie Ihr mobiles Gerät.
2. Aktivieren Sie das Drucken auf Ihrem mobilen Gerät:
  - **iOS:** Verwenden Sie die Option **Drucken** im Menü **Freigeben**. Es ist keine Einrichtung erforderlich, da iOS AirPrint vorinstalliert ist.
 

---

**HINWEIS:** Auf Geräten mit iOS 4.2 oder einer aktuelleren Version ist AirPrint vorinstalliert.
  - **Android:** Laden Sie den HP Print Service Plugin aus dem Google Play Store herunter (wird von den meisten Android-Geräten unterstützt), und aktivieren Sie ihn auf Ihrem Gerät.
 

---

**HINWEIS:** Der HP Print Service Plugin unterstützt Geräte mit Android 4.4 oder einer aktuelleren Version. Geräte mit Android 4.3 oder einer älteren Version können zum Drucken die im Google Play Store verfügbare App HP ePrint verwenden.
  - **Windows Mobile:** Tippen Sie im Menü **Gerät** auf die Option **Drucken**. Es ist keine Einrichtung erforderlich, da Software vorinstalliert ist.
 

---

**HINWEIS:** Wenn Ihr Drucker nicht aufgeführt ist, ist gegebenenfalls eine einmalige Einrichtung des Druckers mithilfe des Assistenten **Drucker hinzufügen** erforderlich.
  - **Chromebook:** Laden Sie die App **HP Print for Chrome** aus dem Chrome Web Store herunter und installieren Sie sie, um sowohl über eine WLAN- als auch eine USB-Verbindung drucken zu können.
  - **Amazon Kindle Fire HD9 und HDX:** Wenn Sie auf Ihrem Gerät erstmalig die Option **Drucken** auswählen, wird der HP Print Service Plugin automatisch heruntergeladen, um den Mobildruck zu aktivieren.
 

---

**HINWEIS:** Detaillierte Informationen zur Aktivierung des Druckens von Ihren mobilen Geräten aus finden Sie unter [www.hp.com/go/mobileprinting](http://www.hp.com/go/mobileprinting). Falls in Ihrem Land/Ihrer Region bzw. Ihrer Sprache keine lokale Version dieser Website verfügbar ist, werden Sie gegebenenfalls zur HP Mobildruck-Website eines anderen Landes/einer anderen Region bzw. Sprache weitergeleitet.
3. Vergewissern Sie sich, dass das eingelegte Papier den Papiereinstellungen auf dem Drucker entspricht (siehe weitere Informationen unter [Einlegen von Papier](#)). Durch die korrekte Einstellung des

Papierformats für das eingelegte Papier wird Ihr mobiles Gerät über das zu bedruckende Papierformat informiert.

## Von mobilen Geräten aus auf Druckerfunktionen und Informationen zur Fehlerbehebung zugreifen

Die Anwendung HP All-in-One Printer Remote hilft Ihnen bei der Einrichtung und der Verwendung Ihres HP Druckers zum Drucken, Scannen, Speichern und Teilen von Dokumenten von jedem beliebigen Ort aus. Darüber hinaus kann die Anwendung über den Druckerstatus informieren, Wartungsaufgaben durchführen, HP Druckerzubehör bestellen, Druckerfehler identifizieren und beheben und Unterstützung bei der Fehlerbehebung und Support durch HP bereitstellen.

HP All-in-One Printer Remote wird von iOS, Android und Windows Mobile unterstützt. Sie können die Anwendung aus dem App Store oder dem Google Play Store herunterladen und installieren, um die Möglichkeiten Ihres Druckers voll auszuschöpfen

---

**HINWEIS:** Einige Funktionen sind möglicherweise nicht bei allen Druckermodellen verfügbar. Des Weiteren ist HP All-in-One Printer Remote aktuell gegebenenfalls nicht in allen Sprachen verfügbar. Weitere Informationen finden Sie unter [www.hp.com/support](http://www.hp.com/support).

---

## Tipps für erfolgreiches Drucken

Die im Druckertreiber ausgewählten Software-Einstellungen beziehen sich nur auf den Druck. Sie gelten weder für Kopier- noch für Scanvorgänge.

Sie können das Papier beidseitig bedrucken. Weitere Informationen finden Sie unter [Beidseitiger Druck \(manuell\)](#).

### Tipps für Tinte

- Wenn die Druckqualität nicht zufriedenstellend ist, lesen Sie die Informationen unter [Probleme beim Drucken](#).
- Verwenden Sie Original-HP-Patronen.

Original-HP-Patronen sind für HP Drucker und HP Papier entwickelt und getestet, damit Sie stets problemlos ausgezeichnete Druckergebnisse erzielen.

---

**HINWEIS:** HP kann die Qualität und Zuverlässigkeit der Verbrauchsmaterialien von anderen Herstellern nicht garantieren. Produktwartungen oder -reparaturen, die auf die Verwendung von Zubehör und Verbrauchsmaterialien anderer Hersteller zurückzuführen sind, fallen nicht unter die Garantie.

Wenn Ihnen die Patronen als Original HP Patronen verkauft wurden, rufen Sie folgende Website auf: [www.hp.com/go/anticounterfeit](http://www.hp.com/go/anticounterfeit).

---

- Setzen Sie die Patrone schwarz und die Farbpatronen korrekt ein.  
Weitere Informationen hierzu finden Sie unter [Auswechseln der Patronen](#).
- Vergewissern Sie sich, dass der Tintenfüllstand der Patronen ausreichend hoch ist.  
Die Warnungen und Hinweise in Bezug auf die Tintenfüllstände sind lediglich Schätzwerte, die der besseren Planung dienen.  
Weitere Informationen finden Sie unter [Überprüfen der geschätzten Tintenfüllstände](#).
- Schalten Sie den Drucker immer über die Taste  (**Ein/Aus**) aus, damit die Düsen des Druckers geschützt werden können.

## Tipps zum Einlegen von Papier

Weitere Informationen finden Sie unter [Einlegen von Papier](#).

- Vergewissern Sie sich, dass das Papier im Zufuhrfach korrekt eingelegt ist. Justieren Sie dann die Papierquerführungen. Wenn das Papierformat nicht korrekt erkannt wird, ändern Sie die Papiereinstellungen.
- Legen Sie einen Stapel Papier (nicht nur ein Blatt) ein. Sämtliches Papier im Stapel muss dasselbe Format und denselben Typ aufweisen, um Papierstaus zu vermeiden.
- Legen Sie das Papier mit der zu bedruckenden Seite nach oben ein.
- Vergewissern Sie sich, dass das im Zufuhrfach eingelegte Papier flach aufliegt und die Kanten nicht geknickt oder eingerissen sind.
- Stellen Sie die Papierquerführungen im Zufuhrfach so ein, dass sie eng am Papier anliegen. Vergewissern Sie sich, dass die Papierführungen das Papier im Hauptfach nicht zusammendrücken.

## Tipps zu den Druckereinstellungen – (Windows)

- Klicken Sie zum Ändern der Standarddruckereinstellungen auf **Drucken & Scan** und dann in der HP Druckersoftware auf **Voreinstellungen festlegen**.

Öffnen Sie die HP Druckersoftware. Weitere Informationen finden Sie unter [Öffnen der HP Druckersoftware \(Windows\)](#).

- Wählen Sie im Druckertreiber auf der Registerkarte **Layout** in der Dropdown-Liste **Seiten pro Blatt** die entsprechende Option aus, um die Anzahl an Seiten pro Blatt auszuwählen.
- Soll die Seitenorientierung geändert werden, legen Sie diese über die Benutzeroberfläche der Anwendung fest.
- Klicken Sie zum Anzeigen weiterer Druckereinstellungen auf der Registerkarte **Layout** oder **Papier/Qualität** auf **Erweitert**, um das Dialogfenster **Erweiterte Optionen** zu öffnen.

---

**HINWEIS:** In der Vorschau auf der Registerkarte **Layout** kann die von Ihnen getroffene Auswahl in den Dropdown-Listen **Mehrfachseitenlayout**, **Broschüre** oder **Seitenränder** nicht wiedergespiegelt werden.

- **In Graustufen drucken:** Ermöglicht Ihnen, ein Schwarzweißdokument ausschließlich mit schwarzer Tinte zu drucken. Wählen Sie **Nur schwarze Tinte** aus und klicken Sie anschließend auf **OK**.
- **Mehrfachseitenlayout:** Dient zum Angeben der Reihenfolge der Seiten, wenn ein Dokument mit mehr als zwei Seiten pro Blatt gedruckt wird.
- **Randloser Druck:** Wählen Sie diese Funktion aus, um Fotos ohne Rand zu drucken. Diese Funktion wird nicht bei allen Papiertypen unterstützt. Neben der jeweiligen Option wird ein Warnsymbol angezeigt, wenn diese Funktion für den in der Dropdown-Liste **Medien** ausgewählten Medientyp nicht unterstützt wird.
- **HP Real Life Technologies:** Mithilfe dieser Funktion werden Bilder und Grafiken geglättet und scharf gezeichnet, um eine höhere Bildqualität zu erzielen.
- **Broschüre:** Ermöglicht Ihnen, ein mehrseitiges Dokument als Broschüre zu drucken. Dadurch werden zwei Seiten auf jeweils ein Blatt gedruckt, das sich in der Mitte falten lässt, um eine Broschüre mit halber Größe des Papiers zu erhalten. Wählen Sie die Bindemethode in der Dropdown-Liste aus und klicken Sie auf **OK**.

- **Broschüre – Bindung links:** Nach dem Falten des Papiers zu einer Broschüre befindet sich die Bindung links. Wählen Sie diese Option aus, wenn von links nach rechts gelesen wird.
- **Broschüre – Bindung rechts:** Nach dem Falten des Papiers zu einer Broschüre befindet sich die Bindung rechts. Wählen Sie diese Option aus, wenn von rechts nach links gelesen wird.
- **Seitenränder:** Dient zum Hinzufügen von Rändern zu Seiten, wenn ein Dokument mit mehr als zwei Seiten pro Blatt gedruckt wird.
- Sie können eine Druckaufgabe verwenden, um Zeit beim Festlegen von Druckvoreinstellungen einzusparen. Von einer Druckaufgabe werden die eingestellten Werte gespeichert, die für einen bestimmten Druckauftragstyp geeignet sind. Auf diese Weise können Sie alle Optionen durch einfaches Klicken auswählen.

Wechseln Sie dazu zur Registerkarte **Druckaufgaben**, wählen Sie eine Druckaufgabe aus und klicken Sie dann auf **OK**.

Um eine neue Druckverknüpfung hinzuzufügen, klicken Sie nach Festlegung der Einstellungen auf **Speichern als**, geben Sie einen Namen ein und klicken Sie auf **OK**.

Wählen Sie zum Löschen einer Druckaufgabe die jeweilige Druckaufgabe aus und klicken Sie auf **Löschen**.

---

**HINWEIS:** Die Standarddruckaufgaben lassen sich nicht löschen.

---

### Tipps zu den Druckereinstellungen – (OS X)

- Wählen Sie im Dialogfenster „Drucken“ im Einblendmenü **Papierformat** das Format des in den Drucker eingelegten Papiers aus.
- Wählen Sie im Dialogfenster „Drucken“ das Einblendmenü **Papier/Qualität** und dann den geeigneten Papiertyp und die gewünschte Qualität aus.

## 4 Kopieren und scannen

Sie können hochwertige Farb- und Schwarzweißkopien auf einer Vielzahl von Papiertypen und -formaten erstellen.

---

**HINWEIS:** Wenn Sie eine höhere Kopierqualität erzielen möchten, kopieren Sie in Farbe und vermeiden Sie es, unter direkter Sonneneinstrahlung oder bei intensiver Beleuchtung zu kopieren.

---



- [Kopieren](#)
- [Scannen](#)
- [Tipps für erfolgreiches Kopieren und Scannen](#)

### Kopieren

#### So kopieren Sie Dokumente:

1. Vergewissern Sie sich, dass sich Papier im Zufuhrfach befindet. Weitere Informationen finden Sie unter [Einlegen von Papier](#).
2. Legen Sie das Original mit der bedruckten Seite nach unten in den Vorlageneinzug ein. Weitere Informationen finden Sie unter [Einlegen von Originalen in den Vorlageneinzug](#).
3. Tippen Sie auf dem Bedienfelddisplay des Druckers auf **Kopieren**.
4. Wählen Sie **Dokument** aus.
5. Blättern Sie nach links oder rechts, um die Kopienanzahl auszuwählen.

---

 **TIPP:** Sollen diese Einstellungen als Standardeinstellungen für zukünftige Aufträge verwendet werden, tippen Sie auf dem Bedienfelddisplay des Druckers auf **Kopieren** und auf  (**Einrichtung**). Tippen Sie anschließend auf **Aktuelle Einstellungen speichern**.

---

6. Tippen Sie auf **Start Schwarz** oder **Start Farbe**, um den Kopierauftrag zu starten.

#### Kopiereinstellungen

Sie können Kopieraufträge mithilfe der verschiedenen Einstellungen ändern, die über das Bedienfeld des Druckers verfügbar sind.

Tippen Sie im Menü **Kopieren** auf  (**Einrichtung**), und ändern Sie die gewünschten Einstellungen.

- Größe ändern
- Papierformat und -typ
- Qualität
- Heller/Dunkler
- Verbesserungen
- Bundsteg

- Aktuelle Einst. speichern
- Werkseinst. wiederherstellen

## Scannen

Sie können Dokumente, Fotos und weitere Papiertypen scannen und an verschiedene Ziele wie einen Ordner auf einem Computer oder einen E-Mail-Empfänger senden.

Wenn Sie Dokumente mit der HP Druckersoftware scannen, können Sie in einem Format scannen, das sich durchsuchen und bearbeiten lässt.

---

**HINWEIS:** Einige Scanfunktionen stehen erst nach der Installation der HP Druckersoftware zur Verfügung.

 **TIPP:** Falls Probleme beim Scannen von Dokumenten auftreten, finden Sie weitere Informationen unter [Probleme beim Scannen](#).

---

- [Scannen an einen Computer](#)
- [Scannen an USB](#)
- [Scannen an E-Mail](#)
- [Scannen von Dokumenten als bearbeitbaren Text](#)
- [Erstellen eines neuen Scan-Shortcuts \(Windows\)](#)
- [Ändern der Scaneinstellungen \(Windows\)](#)

## Scannen an einen Computer

Vor dem Scannen an einen Computer müssen Sie sicherstellen, dass die empfohlene HP Druckersoftware bereits installiert ist. Der Drucker und der Computer müssen verbunden und eingeschaltet sein.

Außerdem muss auf Windows-Computern die Druckersoftware bereits ausgeführt werden, bevor der Scanvorgang gestartet wird.

Sie können die HP Druckersoftware verwenden, um Dokumente als bearbeitbaren Text zu scannen. Weitere Informationen finden Sie unter [Scannen von Dokumenten als bearbeitbaren Text](#).

### So scannen Sie ein Original über das Bedienfeld des Druckers

1. Legen Sie das Original mit der bedruckten Seite nach unten in den Vorlageneinzug ein.  
Weitere Informationen finden Sie unter [Einlegen von Originalen in den Vorlageneinzug](#).
2. Tippen Sie auf **Scannen** und wählen Sie dann **Computer** aus.
3. Tippen Sie auf den Computer, an den der Scan gesendet werden soll.
4. Wählen Sie den gewünschten Scantyp aus.
  - **Als PDF speichern**
  - **Als JPEG speichern**
  - **Als bearbeitbaren Text (OCR) speichern**
  - **Als PDF per E-Mail senden**

- **Als JPEG per E-Mail senden**
  - **Alltäglicher Scan**
5. Tippen Sie auf **Scan starten** .

### So aktivieren Sie die Funktion „An Computer scannen“ (Windows)

Wenn der Drucker über ein USB-Kabel mit dem Computer verbunden ist, ist die Funktion zum Scannen an den Computer standardmäßig aktiviert und kann nicht deaktiviert werden.

Befolgen Sie bei einer Netzwerkverbindung die Anweisungen weiter unten, wenn die Funktion deaktiviert wurde und sie erneut aktiviert werden soll.

1. Öffnen Sie die HP Druckersoftware. Weitere Informationen finden Sie unter [Öffnen der HP Druckersoftware \(Windows\)](#).
2. Fahren Sie mit dem Abschnitt **Scannen** fort.
3. Wählen Sie **Scannen an Computer verwalten** aus.
4. Klicken Sie auf **Aktivieren**.

### So aktivieren Sie die Funktion „An Computer scannen“ (OS X)

Die Funktion „An Computer scannen“ ist standardmäßig werkseitig aktiviert. Befolgen Sie die Anweisungen weiter unten, wenn die Funktion deaktiviert wurde und sie erneut aktiviert werden soll.

1. Öffnen Sie das HP Dienstprogramm.

---

**HINWEIS:** Das Netzwerkdienstprogramm HP Utility befindet sich im Ordner **Programme** im Unterordner **HP**.

---

2. Klicken Sie unter **Scaneinstellungen** auf **An Computer scannen**.
3. Vergewissern Sie sich, dass **Scannen an Computer aktivieren** ausgewählt ist.

### So scannen Sie ein Original über die HP Druckersoftware (Windows)

1. Legen Sie das Original mit der bedruckten Seite nach unten in den Vorlageneinzug ein.  
Weitere Informationen finden Sie unter [Einlegen von Originalen in den Vorlageneinzug](#).
2. Öffnen Sie die HP Druckersoftware. Weitere Informationen finden Sie unter [Öffnen der HP Druckersoftware \(Windows\)](#).
3. Klicken Sie im Bereich **Scannen** auf **Dokument oder Foto scannen**.
4. Wählen Sie den gewünschten Scantyp aus.
  - **Als PDF speichern**
  - **Als JPEG speichern**
  - **Als bearbeitbaren Text (OCR) speichern**
  - **Als PDF per E-Mail senden**
  - **Als JPEG per E-Mail senden**
  - **Alltäglicher Scan**



---

**HINWEIS:**

- Die initiale Anzeige ermöglicht Ihnen die Überprüfung und die Anpassung der Grundeinstellungen. Klicken Sie oben rechts im Dialogfenster „Scannen“ auf den Link **Weiter**, um Detailsinstellungen zu überprüfen und zu ändern.
  - Weitere Informationen finden Sie unter [Ändern der Scaneinstellungen \(Windows\)](#).
  - Wenn **Viewer nach dem Scannen anzeigen** ausgewählt ist, können Sie im Vorschaufenster Anpassungen am gescannten Bild vornehmen.
- 

5. Klicken Sie auf **Scannen**.
6. Wählen Sie **Speichern** aus, wenn die Anwendung für einen weiteren Scan geöffnet bleiben soll, oder **Fertig**, um die Anwendung zu beenden.

Nach dem Speichern des Scans wird ein Windows Explorer-Fenster mit dem Verzeichnis geöffnet, in dem der Scan gespeichert wurde.

**So scannen Sie ein Original über die HP Druckersoftware (OS X)**

1. Öffnen Sie HP Scan.  
HP Scan befindet sich im Ordner **Programme/HP** auf der obersten Ebene der Festplatte.
2. Wählen Sie den Typ des gewünschten Scanprofils aus.
3. Klicken Sie auf **Scannen**.

**Scannen an USB**

Sie können über das Druckerbedienfeld direkt auf ein USB-Flash-Laufwerk scannen, ohne hierfür einen Computer oder die HP Druckersoftware im Lieferumfang des Druckers zu benötigen.

-  **ACHTUNG:** Nehmen Sie das Flash-Laufwerk nicht aus dem USB-Anschluss des Druckers, während vom Drucker darauf zugegriffen wird. Dies kann zu Schäden an den Dateien auf dem USB-Flash-Laufwerk führen. Sie können ein USB-Flash-Laufwerk nur sicher entfernen, wenn die LED am USB-Anschluss nicht blinkt.

**HINWEIS:**

- Der Drucker unterstützt keine verschlüsselten USB-Flash-Laufwerke.
  - Sie können die HP Druckersoftware auch verwenden, um Dokumente als bearbeitbaren Text zu scannen. Weitere Informationen finden Sie unter [Scannen von Dokumenten als bearbeitbaren Text](#).
- 

**So scannen Sie ein Original über das Druckerbedienfeld an USB**

1. Legen Sie das Original mit der bedruckten Seite nach unten in den Vorlageneinzug ein.
2. Setzen Sie das USB-Flash-Laufwerk ein.
3. Tippen Sie auf **Scannen** und wählen Sie **USB** aus.
4. Nehmen Sie die gewünschten Änderungen an den Scanoptionen vor.
5. Tippen Sie auf **Start Scannen**.

**Scannen an E-Mail**

Die App Scan-to-Email ist eine Anwendung, mit der Sie von Ihrem HP All-in-One-Drucker aus schnell Fotos oder Dokumente scannen und direkt an die angegebenen Empfänger senden können. Sie können Ihre E-Mail-

Adressen einrichten, sich mit den angegebenen PIN-Codes an Ihren Konten anmelden und Ihre Dokumente dann scannen und per E-Mail senden.

Dieser Abschnitt behandelt folgende Themen:

- [„An E-Mail scannen“ einrichten](#)
- [Scannen eines Dokuments oder Fotos an die E-Mail-Funktion](#)
- [Ändern der Konteneinstellungen](#)

## „An E-Mail scannen“ einrichten

### So richten Sie „An E-Mail scannen“ ein

1. Aktivieren Sie die Webdienste auf dem Drucker. Weitere Informationen finden Sie unter [Einrichten der Webdienste](#).
2. Tippen Sie in der Startanzeige auf **Apps** und dann auf die **Scan-to-E-Mail** App.
3. Tippen Sie in der **Willkommensanzeige** auf **Weiter**.
4. Tippen Sie auf das Feld **E-Mail**, um Ihre E-Mail-Adresse einzugeben. Tippen Sie dann auf **Fertig**.
5. Tippen Sie auf **Weiter**.
6. Es wird eine PIN an die von Ihnen eingegebene E-Mail-Adresse gesendet. Tippen Sie auf **Weiter**.
7. Tippen Sie auf das Feld **PIN**, um Ihre PIN einzugeben und tippen Sie dann auf **Fertig**.
8. Tippen Sie auf **E-Mail speichern** oder **Automatische Anmeldung**. Dies ist davon abhängig, wie die Anmeldeinformationen vom Drucker gespeichert werden sollen.
9. Wählen Sie den Scantyp aus, indem Sie auf **Foto** oder **Dokument** tippen.
10. Wählen Sie für Fotos die Scaneinstellungen aus und tippen Sie auf **Weiter**.  
Fahren Sie bei Dokumenten mit dem nächsten Schritt fort.
11. Überprüfen Sie die E-Mail-Daten und tippen Sie auf **Weiter**.
12. Tippen Sie auf **An E-Mail scannen**.
13. Tippen Sie nach Abschluss des Scanvorgangs auf **OK**. Tippen Sie dann auf **Ja**, um eine weitere E-Mail zu senden, oder auf **Nein**, um die Anwendung zu schließen.

## Scannen eines Dokuments oder Fotos an die E-Mail-Funktion

### So scannen Sie ein Dokument oder Foto an die E-Mail-Funktion über das Bedienfeld

1. Legen Sie das Original mit der bedruckten Seite nach unten in den Vorlageneinzug ein.
2. Tippen Sie in der Startanzeige auf **Apps** und dann auf die **Scan-to-E-Mail** App.
3. Wählen Sie auf dem Bedienfelddisplay das zu verwendende Konto aus und tippen Sie dann auf **Weiter**.  

---

**HINWEIS:** Wählen Sie **Mein Konto ist nicht aufgelistet** aus, wenn Sie kein Konto besitzen. Sie werden aufgefordert, Ihre E-Mail-Adresse einzugeben, und erhalten eine PIN.

---
4. Geben Sie die PIN ein, wenn Sie dazu aufgefordert werden.
5. Wählen Sie den Scantyp aus, indem Sie auf **Foto** oder **Dokument** tippen.

6. Wählen Sie für Fotos die Scaneinstellungen aus und tippen Sie auf **Weiter**.  
Fahren Sie bei Dokumenten mit dem nächsten Schritt fort.
7. Tippen Sie zum Hinzufügen oder Entfernen von Empfängern auf **Empfänger ändern** und abschließend auf **Fertig**.
8. Überprüfen Sie die E-Mail-Daten und tippen Sie auf **Weiter**.
9. Tippen Sie auf **An E-Mail scannen**.
10. Tippen Sie nach Abschluss des Scanvorgangs auf **OK**. Tippen Sie dann auf **Ja**, um eine weitere E-Mail zu senden, oder auf **Nein**, um die Anwendung zu schließen.

### Scannen eines Dokuments oder Fotos an die E-Mail-Funktion über die HP Druckersoftware (Windows)

1. Legen Sie das Original mit der bedruckten Seite nach unten in den Vorlageneinzug ein.
2. Öffnen Sie die HP Druckersoftware. Weitere Informationen finden Sie unter [Öffnen der HP Druckersoftware \(Windows\)](#).
3. Klicken Sie in der Druckersoftware auf **Dokument oder Foto scannen**.
4. Wählen Sie den gewünschten Scantyp aus und klicken Sie dann auf **Scannen**.

Wählen Sie **Als PDF per E-Mail senden** oder **Als JPEG per E-Mail senden** aus, um Ihre E-Mail-Software mit der gescannten Datei als Anhang zu öffnen.

---

#### HINWEIS:

- Die initiale Anzeige ermöglicht Ihnen die Überprüfung und die Anpassung der Grundeinstellungen. Klicken Sie oben rechts im Dialogfenster „Scannen“ auf den Link **Mehr**, um Detaileinstellungen zu überprüfen und zu ändern.
  - Weitere Informationen finden Sie unter [Ändern der Scaneinstellungen \(Windows\)](#).
- 

## Ändern der Konteneinstellungen

### So ändern Sie Konto-Einstellungen über das Bedienfeld des Druckers

1. Tippen Sie in der Startanzeige auf **Apps** und dann auf die **Scan-to-E-Mail** App.
2. Wählen Sie das zu ändernde Konto aus und tippen Sie auf **Anpassen**.
3. Wählen Sie die zu ändernde Einstellung aus und befolgen Sie die angezeigten Anweisungen.
  - Automatische Anmeldung
  - E-Mail speichern
  - Aus Liste entfernen
  - PIN ändern
  - Konto löschen

## Scannen von Dokumenten als bearbeitbaren Text

Wenn Sie Dokumente scannen, können Sie sie mit der HP Software in ein Format umwandeln, das Sie durchsuchen, kopieren, einfügen und bearbeiten können. So können Sie Briefe, Zeitungsartikel und viele andere Dokumente anpassen.

- [Scannen von Dokumenten als bearbeitbaren Text](#)

- [Richtlinien zum Scannen von Dokumenten als editierbaren Text](#)

## Scannen von Dokumenten als bearbeitbaren Text

Beachten Sie die folgenden Richtlinien, wenn Sie Dokumente als editierbaren Text scannen.

### So scannen Sie ein Dokument als bearbeitbaren Text (Windows)

Sie können unterschiedliche Typen gedruckter Dokumente in einem Format scannen, in dem Sie das Dokument durchsuchen oder bearbeiten können.

Wenn **Als bearbeitbaren Text (OCR) speichern** nicht in der Liste mit den verfügbaren Scanoptionen enthalten ist, müssen Sie Ihre Software neu installieren und diese Option auswählen.

1. Legen Sie das Original mit der bedruckten Seite nach unten in den Vorlageneinzug ein.
2. Öffnen Sie die HP Druckersoftware. Weitere Informationen finden Sie unter [Öffnen der HP Druckersoftware \(Windows\)](#).
3. Klicken Sie in der Druckersoftware auf **Dokument oder Foto scannen**.
4. Wählen Sie **Als bearbeitbaren Text speichern (OCR)**, und klicken Sie auf **Scannen**.

---

#### HINWEIS:

- Die initiale Anzeige ermöglicht Ihnen die Überprüfung und die Anpassung der Grundeinstellungen. Klicken Sie oben rechts im Dialogfenster „Scannen“ auf den Link **Weiter**, um Detailinstellungen zu überprüfen und zu ändern.
  - Weitere Informationen finden Sie unter [Ändern der Scaneinstellungen \(Windows\)](#).
  - Wenn **Viewer nach dem Scannen anzeigen** ausgewählt ist, können Sie im Vorschaufenster Anpassungen am gescannten Bild vornehmen.
- 

### So scannen Sie Dokumente als bearbeitbaren Text (OS X)

1. Legen Sie das Original mit der bedruckten Seite nach unten in den Vorlageneinzug ein.
2. Öffnen Sie HP Scan.  
HP Scan befindet sich im Ordner **Programme/HP** auf der obersten Ebene der Festplatte.
3. Klicken Sie auf die Schaltfläche **Scannen**.  
Sie werden in einem Dialogfenster aufgefordert, das Scangerät und die voreingestellten Scaneinstellungen zu bestätigen.
4. Befolgen Sie zum Scannen die Anweisungen auf dem Bildschirm.
5. Nachdem alle Seiten gescannt wurden, wählen Sie im Menü **Ablage** die Option **Sichern** aus.
6. Wählen Sie im Einblendmenü **Format** die gewünschte Art von editierbarem Text aus.
7. Klicken Sie auf **Sichern**.

## Richtlinien zum Scannen von Dokumenten als editierbaren Text

Stellen Sie anhand der folgenden Leitlinien sicher, dass Ihre Dokumente erfolgreich von der Software konvertiert werden.

- **Vergewissern Sie sich, dass das Fenster des Vorlageneinzugs sauber ist.**

Verschmierungen oder Staub auf dem Scannerglas oder dem ADF-Fenster können verhindern, dass Dokumente sich von der Software in bearbeitbaren Text umwandeln lassen.

- **Stellen Sie sicher, dass das Dokument korrekt eingelegt ist.**

Vergewissern Sie sich, dass das Original korrekt und nicht schräg eingelegt ist.

- **Vergewissern Sie sich, dass der Text des Dokuments deutlich lesbar ist.**

Damit sich ein Dokument in bearbeitbaren Text konvertieren lässt, muss das Original gestochen scharf und von hoher Qualität sein.

Folgende Bedingungen können dazu führen, dass das Dokument sich von der Software nicht konvertieren lässt:

- Text des Originals ist blass oder zerknittert.
- Text ist zu klein.
- Struktur des Dokuments ist zu komplex.
- Text hat geringen Zeichenabstand. Wenn der von der Software umgewandelte Text fehlende oder miteinander verbundene Zeichen enthält, wird z. B. „rn“ möglicherweise als „m“ angezeigt.
- Text hat einen farbigen Hintergrund. Bei einem farbigen Hintergrund kann es passieren, dass sich die Bilder im Vordergrund zu stark mit dem Hintergrund vermischen.

- **Wählen Sie das richtige Profil aus.**

Vergewissern Sie sich, dass Sie eine Verknüpfung oder eine Voreinstellung auswählen, die das Scannen als bearbeitbaren Text ermöglicht. Bei diesen Optionen werden Scaneinstellungen verwendet, die Sie eine bestmögliche Qualität für den OCR-Scan erzielen lassen.

**Windows:** Verwenden Sie die Verknüpfung **Bearbeitbarer Text (OCR)** oder **Als PDF speichern**.

**OS X:** Verwenden Sie die Voreinstellung **Dokumente mit Text**.

- **Speichern Sie die Datei im korrekten Format.**

Wenn nur der Text ohne jegliche Formatierung des Dokuments extrahiert werden soll, wählen Sie ein Format für unformatierten Text aus (wie **Text (.txt)** oder **TXT**).

Wenn Sie neben dem Text noch einen Teil der Formatierung des Originals extrahieren möchten, wählen Sie Rich Text Format (wie **Rich Text (.rtf)** oder **RTF**) oder durchsuchbares PDF-Format (wie **PDF durchsuchbar (.pdf)** oder **Durchsuchbare PDF**) aus.

## Erstellen eines neuen Scan-Shortcuts (Windows)

Sie können Ihren eigenen Scan-Shortcut erstellen, um sich das Scannen zu erleichtern. Sie möchten beispielsweise regelmäßig Fotos im PNG-Format und nicht im JPEG-Format scannen und speichern.

1. Legen Sie das Original mit der bedruckten Seite nach unten in den Vorlageneinzug ein.
2. Öffnen Sie die HP Druckersoftware. Weitere Informationen finden Sie unter [Öffnen der HP Druckersoftware \(Windows\)](#).
3. Klicken Sie in der Druckersoftware auf **Dokument oder Foto scannen**.
4. Klicken Sie auf **Neuen Scan-Shortcut erstellen**.

5. Geben Sie einen aussagekräftigen Namen ein, wählen Sie einen vorhandenen Shortcut als Basis für den neuen Shortcut aus und klicken Sie dann auf **Erstellen** .

Wenn Sie beispielsweise einen neuen Shortcut für Fotos erstellen, wählen Sie entweder **Als JPEG speichern** oder **Als JPEG per E-Mail senden** aus. Daraufhin werden beim Scannen die Optionen zum Bearbeiten von Grafiken bereitgestellt.

6. Ändern Sie die Einstellungen für Ihren neuen Shortcut laut Ihren Anforderungen und klicken Sie dann auf das Symbol zum Speichern rechts neben dem Shortcut.

---

#### HINWEIS:

- Die initiale Anzeige ermöglicht Ihnen die Überprüfung und die Anpassung der Grundeinstellungen. Klicken Sie oben rechts im Dialogfenster „Scannen“ auf den Link **Mehr** , um Detailinstellungen zu überprüfen und zu ändern.
  - Weitere Informationen finden Sie unter [Ändern der Scaneinstellungen \(Windows\)](#).
- 

## Ändern der Scaneinstellungen (Windows)

Sie können beliebige Scaneinstellungen zur einmaligen Verwendung ändern oder die Änderungen zur permanenten Verwendung speichern. Zu diesen Einstellungen zählen das Papierformat und die Orientierung, die Scanauflösung, der Kontrast und der Speicherort des Ordners zum Speichern von Scans.

1. Legen Sie das Original mit der bedruckten Seite nach unten in den Vorlageneinzug ein.
2. Öffnen Sie die HP Druckersoftware. Weitere Informationen finden Sie unter [Öffnen der HP Druckersoftware \(Windows\)](#).
3. Klicken Sie in der Druckersoftware auf **Dokument oder Foto scannen**.
4. Klicken Sie oben rechts im Dialogfenster „HP Scan“ auf den Link **Mehr**.

Der Bereich mit den detaillierten Einstellungen wird auf der rechten Seite angezeigt. In der linken Spalte wird eine Zusammenfassung der aktuellen Einstellungen für den jeweiligen Abschnitt angezeigt. In der rechten Spalte können Sie die Einstellungen im hervorgehobenen Abschnitt ändern.

5. Klicken Sie auf den jeweiligen Abschnitt links neben dem Bereich mit den detaillierten Einstellungen, um die Einstellungen in diesem Abschnitt zu überprüfen.

Die meisten Einstellungen lassen sich über Dropdown-Menüs überprüfen und ändern.

Einige Einstellungen bieten mehr Flexibilität, indem ein neuer Bereich angezeigt wird. Diese sind mit einem + (Pluszeichen) rechts neben der jeweiligen Einstellung markiert. Sie müssen Änderungen in diesem Bereich entweder bestätigen oder abbrechen, um zum Bereich mit den detaillierten Einstellungen zurückzukehren.

6. Sobald die gewünschten Einstellungen geändert wurden, führen Sie einen der folgenden Schritte aus.
  - Klicken Sie auf **Scannen**. Sie werden aufgefordert, die Änderungen für den Shortcut zu speichern oder abzulehnen, nachdem der Scanvorgang abgeschlossen wurde.
  - Klicken Sie auf das Symbol zum Speichern rechts neben der Verknüpfung. Die Änderungen werden in der Verknüpfung gespeichert, so dass Sie sie beim nächsten Mal wiederverwenden können. Andernfalls betreffen die Änderungen nur den aktuellen Scanvorgang. Klicken Sie anschließend auf **Scannen**.

[Gehen Sie online, um weitere Infos zur HP Scan-Software zu erhalten](#). Vorgehensweise zum:

- Anpassen der Scaneinstellungen wie Bilddateityp, Scanauflösung und Kontraststufen.
- Scannen an Netzwerkordner und Cloud-Laufwerke.
- Anzeigen einer Vorschau und Anpassen der Bilder vor dem Scannen.

## Tipps für erfolgreiches Kopieren und Scannen

Beachten Sie die folgenden Tipps, um erfolgreich zu kopieren und zu scannen.

- Wenn Sie eine große Kopie eines kleinen Originals anfertigen möchten, scannen Sie das Original in den Computer ein, ändern Sie die Größe des Bilds in der Scansoftware, und drucken Sie anschließend eine Kopie des vergrößerten Bilds.
- Wenn das Scanformat, der Ausgabetyt, die Scanauflösung, der Dateityp oder eine andere Einstellung geändert werden soll, starten Sie den Scanvorgang von der Druckersoftware aus.
- Vergewissern Sie sich, dass die Helligkeit in der Software korrekt eingestellt ist, um falschen oder fehlenden gescannten Text zu vermeiden.
- Wenn ein mehrseitiges Dokument in eine und nicht mehrere Dateien gescannt werden soll, starten Sie den Scan über die Druckersoftware, anstatt **Scannen** auf dem Bedienfeld auszuwählen.
- Vermeiden Sie für eine optimale Qualität, unter direkter Sonneneinstrahlung oder bei starker Beleuchtung zu scannen.

# 5 Webdienste

Der Drucker verfügt über innovative webfähige Lösungen, mit denen Sie schnell auf das Internet zugreifen, Dokumente abrufen und schneller und einfacher drucken können – ohne dazu einen Computer zu benutzen.

**HINWEIS:** Um diese Webfunktionen zu verwenden, muss der Drucker mit dem Internet verbunden sein. Die Webfunktionen sind nicht verfügbar, wenn der Drucker über ein USB-Kabel angeschlossen ist.

Dieser Abschnitt behandelt folgende Themen:

- [Was sind Webdienste?](#)
- [Einrichten der Webdienste](#)
- [Verwenden der Webdienste](#)
- [Entfernen der Webdienste](#)

## Was sind Webdienste?

### HP ePrint

- **HP ePrint** ist ein kostenloser Dienst von HP, mit dessen Hilfe Sie jederzeit und von jedem Standort aus auf Ihrem HP ePrint-fähigen Drucker drucken können. Senden Sie dazu einfach eine E-Mail an die E-Mail-Adresse, die dem Drucker beim Aktivieren der Webdienste auf dem Drucker zugewiesen wird. Es sind keine speziellen Treiber und keine spezielle Software erforderlich. Mithilfe von **HP ePrint** können Sie von jedem Standort aus drucken, von dem aus Sie E-Mails senden können.

**HINWEIS:** Sie können sich unter [HP Connected](#) ([www.hpconnected.com](http://www.hpconnected.com)) für ein Konto registrieren (diese Site steht möglicherweise nicht in allen Ländern/Regionen zur Verfügung) und sich anmelden, um die ePrint-Einstellungen anzupassen.

Nach der Registrierung für ein Konto bei [HP Connected](#) unter [www.hpconnected.com](http://www.hpconnected.com) (diese Site steht möglicherweise nicht in allen Ländern/Regionen zur Verfügung) können Sie sich anmelden, um den Status Ihrer **HP ePrint** -Druckaufträge anzuzeigen, Ihre Druckerwarteschlange für **HP ePrint** zu verwalten, den Kreis der berechtigten Druckerbenutzer für die **HP ePrint** E-Mail-Adresse festzulegen und Hilfe für **HP ePrint** zu erhalten.

### Druck-Apps

- Mithilfe von Druck-Apps können Sie Ihre Dokumente scannen, in digitaler Form online speichern, auf die Inhalte zugreifen und sie mit anderen teilen, etc.

## Einrichten der Webdienste

Damit Sie die Webdienste einrichten können, müssen Sie sich zunächst vergewissern, dass der Drucker mit dem Internet verbunden ist.

Verwenden Sie eine der folgenden Methoden, um die Webdienste einzurichten.



### So richten Sie die Webdienste über das Bedienfeld des Druckers ein

1. Tippen Sie auf dem Bedienfeld des Druckers auf die Registerkarte oder ziehen Sie sie nach unten, um das Dashboard zu öffnen, und tippen Sie anschließend auf  (**Einrichtung**).
2. Tippen Sie auf **Webdienste – Einr.**
3. Tippen Sie auf **Annehmen**, um die Nutzungsbedingungen für die Webdienste zu akzeptieren und die Webdienste zu aktivieren.
4. Tippen Sie auf der folgenden Anzeige auf **OK**, damit der Drucker automatisch nach Aktualisierungen suchen kann.

---

**HINWEIS:** Wenn Sie nach den Proxy-Einstellungen gefragt werden oder wenn das Netzwerk Proxy-Einstellungen verwendet, befolgen Sie die angezeigten Anweisungen, um einen Proxy-Server einzurichten. Falls Ihnen die Proxy-Daten nicht zur Verfügung stehen, wenden Sie sich an Ihren Netzwerkadministrator oder an die Person, von der das Netzwerk eingerichtet wurde.

---

5. Wenn der Bildschirm **Optionen für Druckeraktualisierungen** angezeigt wird, wählen Sie eine der Optionen aus.
6. Wenn der Drucker mit dem Server verbunden ist, wird vom Drucker eine Infoseite gedruckt. Stellen Sie die Einrichtung gemäß den Anweisungen auf der Infoseite fertig.

### So richten Sie die Webdienste mithilfe des eingebetteten Webservers ein

1. Öffnen Sie den EWS. Weitere Informationen finden Sie unter [Öffnen des eingebetteten Webservers](#).
2. Klicken Sie auf die Registerkarte **Webdienste**.
3. Klicken Sie im Bereich **Einstellungen für Webdienste** auf **Einrichtung** und **Weiter**. Befolgen Sie dann die angezeigten Anweisungen, um den Nutzungsbedingungen zuzustimmen.
4. Gestatten Sie nach der entsprechenden Eingabeaufforderung, dass vom Drucker Druckeraktualisierungen gesucht und installiert werden dürfen.

---

#### **HINWEIS:**

- Wenn Aktualisierungen verfügbar sind, werden diese automatisch heruntergeladen und installiert. Danach wird der Drucker neu gestartet.
  - Wenn Sie nach den Proxy-Einstellungen gefragt werden oder wenn das Netzwerk Proxy-Einstellungen verwendet, befolgen Sie die angezeigten Anweisungen, um einen Proxy-Server einzurichten. Falls Ihnen die Proxy-Daten nicht zur Verfügung stehen, wenden Sie sich an Ihren Netzwerkadministrator oder an die Person, von der das Netzwerk eingerichtet wurde.
- 
5. Wenn der Drucker mit dem Server verbunden ist, wird vom Drucker eine Infoseite gedruckt. Stellen Sie die Einrichtung gemäß den Anweisungen auf der Infoseite fertig.

### So richten Sie die Webdienste mithilfe der HP Druckersoftware ein (Windows)

1. Öffnen Sie die HP Druckersoftware. Weitere Informationen finden Sie unter [Öffnen der HP Druckersoftware \(Windows\)](#).
2. Doppelklicken Sie im daraufhin angezeigten Fenster auf **Drucken & Scan**, und wählen Sie dann unter Drucken die Option **Drucker mit dem Internet verbinden** aus. Die Startseite des Druckers (der eingebettete Webserver) wird geöffnet.
3. Klicken Sie auf die Registerkarte **Webdienste**.

4. Klicken Sie im Bereich **Einstellungen für Webdienste** auf **Einrichtung** und **Weiter**. Befolgen Sie dann die angezeigten Anweisungen, um den Nutzungsbedingungen zuzustimmen.
5. Gestatten Sie nach der entsprechenden Eingabeaufforderung, dass vom Drucker Druckeraktualisierungen gesucht und installiert werden dürfen.

---

**HINWEIS:**

- Wenn Aktualisierungen verfügbar sind, werden diese automatisch heruntergeladen und installiert. Danach wird der Drucker neu gestartet.
  - Wenn Sie nach den Proxy-Einstellungen gefragt werden oder wenn das Netzwerk Proxy-Einstellungen verwendet, befolgen Sie die angezeigten Anweisungen, um einen Proxy-Server einzurichten. Falls Ihnen die Proxy-Daten nicht zur Verfügung stehen, wenden Sie sich an Ihren Netzwerkadministrator oder an die Person, von der das Netzwerk eingerichtet wurde.
- 
6. Wenn der Drucker mit dem Server verbunden ist, wird vom Drucker eine Infoseite gedruckt. Stellen Sie die Einrichtung gemäß den Anweisungen auf der Infoseite fertig.

## Verwenden der Webdienste

Im folgenden Abschnitt wird beschrieben, wie Sie die Webdienste verwenden und konfigurieren.

- [HP ePrint](#)
- [Druck-Apps](#)

### HP ePrint

Gehen Sie wie folgt vor, um **HP ePrint** zu verwenden:

- Vergewissern Sie sich, dass Sie über einen Computer oder ein mobiles Gerät verfügen, der/das internet- und e-mail-fähig ist.
- Aktivieren Sie die Webdienste auf dem Drucker. Weitere Informationen hierzu finden Sie unter [Einrichten der Webdienste](#).

---

 **TIPP:** Weitere Informationen zum Verwalten und Konfigurieren der **HP ePrint**-Einstellungen sowie zu den neuesten Funktionen finden Sie unter [HP Connected](#). Diese Site steht möglicherweise nicht in allen Ländern/Regionen zur Verfügung.

---

### So drucken Sie Dokumente mithilfe von HP ePrint

1. Öffnen Sie auf dem Computer oder dem mobilen Gerät Ihre E-Mail-Anwendung.
2. Verfassen Sie eine neue E-Mail-Nachricht und hängen Sie die zu druckende Datei an die E-Mail an.
3. Geben Sie die E-Mail-Adresse für **HP ePrint** in die Zeile „An“ der E-Mail-Nachricht ein. Wählen Sie dann die Option zum Senden der E-Mail-Nachricht aus.

---



**HINWEIS:** Geben Sie keine weiteren E-Mail-Adressen in die anderen Felder („An“ oder „Cc“) ein. Vom Server für **HP ePrint** werden keine Druckaufträge akzeptiert, wenn mehrere E-Mail-Adressen angegeben sind.

---

## So passen Sie die HP ePrint E-Mail-Adresse an

1. Berühren Sie auf dem Bedienfeld des Druckers die Registerkarte am oberen Rand des Bildschirms oder ziehen Sie sie nach unten, um das Dashboard zu öffnen, und tippen Sie anschließend auf  ( **HP ePrint** ).
2. Tippen Sie auf **Druckinfo**. Der Drucker druckt ein Infoblatt mit Angaben zum Druckercode und zum Anpassen der E-Mail-Adresse aus.

## So schalten Sie HP ePrint aus

1. Tippen Sie auf dem Bedienfeld des Druckers auf die Registerkarte am oberen Rand des Bildschirms oder ziehen Sie sie nach unten, um das Dashboard zu öffnen. Tippen Sie dann auf  ( **HP ePrint** ) und anschließend auf  ( **Webdienste - Einst.** ).
2. Tippen Sie auf **HP ePrint** und dann auf **Aus** .

---

**HINWEIS:** Weitere Informationen zum Entfernen der Webdienste finden Sie unter [Entfernen der Webdienste](#).

## Druck-Apps

Mithilfe von Druck-Apps können Sie Ihre Dokumente scannen, in digitaler Form online speichern, auf die Inhalte zugreifen und sie mit anderen teilen, etc.

### So verwenden Sie Druck-Apps

1. Tippen Sie anschließend in der Startanzeige auf **Apps** .
2. Tippen Sie auf die Druck-App, die Sie verwenden möchten.





#### **TIPP:**

- Weitere Informationen zu einzelnen Druckanwendungen sowie über das Hinzufügen, Konfigurieren und Entfernen von Druckanwendungen erhalten Sie bei HP Connected ([www.hpconnected.com](http://www.hpconnected.com)). Diese Site steht möglicherweise nicht in allen Ländern/Regionen zur Verfügung.
- Druckanwendungen können Sie auch über den EWS ausschalten. Öffnen Sie dafür den EWS (siehe [Eingebetteter Webserver](#)), klicken Sie auf die Registerkarte **Web-Dienste**, und deaktivieren Sie die Einstellung bzw. klicken Sie auf die Registerkarte **Einstellungen** und wählen Sie auf der Seite **Administrator-Einstellungen** die gewünschte Option aus.

## Entfernen der Webdienste

Entfernen Sie die Webdienste anhand der folgenden Anweisungen.

### So entfernen Sie die Webdienste über das Bedienfeld des Druckers

1. Tippen Sie auf die Registerkarte oben in der Anzeige oder ziehen Sie sie nach unten, um das Dashboard zu öffnen. Tippen Sie auf  ( **HP ePrint** ) und dann auf  ( **Webdienste - Einst.** ).
2. Tippen Sie auf **Webdienste entfernen**.

### So entfernen Sie die Webdienste über den eingebetteten Webserver

1. Öffnen Sie den EWS. Weitere Informationen finden Sie unter [Öffnen des eingebetteten Webservers](#).
2. Klicken Sie auf die Registerkarte **Webdienste** und dann im Bereich **Webdienste – Einst.** auf **Webdienste entfernen**.
3. Klicken Sie auf **Webdienste entfernen**.
4. Klicken Sie auf **Ja**, um die Webdienste vom Drucker zu entfernen.

# 6 Verwenden von Patronen

Sie müssen einige einfache Wartungsverfahren beachten, um eine optimale Druckqualität mit dem Drucker zu erzielen.

 **TIPP:** Falls Probleme beim Kopieren von Dokumenten auftreten, finden Sie weitere Informationen unter [Probleme beim Drucken](#).

Dieser Abschnitt behandelt folgende Themen:

- [Informationen zu Patronen](#)
- [Überprüfen der geschätzten Tintenfüllstände](#)
- [Drucken nur mit schwarzer oder nur mit farbiger Tinte](#)
- [Auswechseln der Patronen](#)
- [Bestellen von Patronen](#)
- [Lagerung von Verbrauchsmaterial](#)
- [Gewährleistungsinformationen für Patronen](#)

## Informationen zu Patronen

Die folgenden Tipps sollen helfen, die HP Druckpatronen richtig zu warten und eine gleichbleibende Druckqualität sicherzustellen.

- Die Anweisungen im vorliegenden Handbuch unterstützen Sie beim Auswechseln der Patronen. Die Anweisungen gelten nicht für das erstmalige Einsetzen von Patronen. Lesen Sie zur ersten Installation die Einrichtungsanweisungen, die mit dem Drucker geliefert wurden.
- Bewahren Sie alle Patronen bis zur Verwendung in der versiegelten Originalverpackung auf.
- Sie müssen den Drucker unbedingt korrekt ausschalten. Weitere Informationen finden Sie unter [Ausschalten des Druckers](#).
- Reinigen Sie die Patrone nicht, wenn dies nicht erforderlich ist. Andernfalls verschwenden Sie Tinte und verkürzen die Lebensdauer der Patronen.
- Gehen Sie sorgsam mit den Patronen um. Wenn Sie die Druckpatronen fallen lassen oder anderweitig beschädigen, können vorübergehend Druckprobleme entstehen.
- Gehen Sie zum Transportieren des Druckers wie folgt vor, um zu verhindern, dass Tinte aus dem Drucker ausläuft oder Schäden am Drucker auftreten:
  - Schalten Sie den Drucker stets aus, indem Sie die Taste  (**Ein/Aus**) drücken. Warten Sie, bis keine Betriebsgeräusche mehr zu hören sind, bevor Sie das Netzkabel des Druckers herausziehen.
  - Stellen Sie sicher, dass die Patronen im Gerät verbleiben.
  - Der Drucker muss aufrecht transportiert werden. Er darf weder auf die Seite, noch auf die Rück- oder Oberseite gelegt werden.

# Überprüfen der geschätzten Tintenfüllstände

Sie können den ungefähren Tintenfüllstand entweder mit der Druckersoftware oder über das Bedienfeld des Druckers überprüfen.

## So überprüfen Sie die geschätzten Tintenfüllstände über das Bedienfeld des Druckers:

1. Tippen Sie auf dem Druckerbedienfeld auf die Registerkarte oben in der Anzeige oder wischen Sie diese nach unten, um das Dashboard zu öffnen.
2. Tippen Sie auf  (**Tinte**), um die geschätzten Tintenfüllstände zu überprüfen.

## So überprüfen Sie die geschätzten Tintenfüllstände über die HP Druckersoftware (Windows)

1. Öffnen Sie die HP Druckersoftware. Weitere Informationen finden Sie unter [Öffnen der HP Druckersoftware \(Windows\)](#).
2. Klicken Sie im Hauptmenü oben in der Druckersoftware auf **Geschätzter Tintenstand**.

## So überprüfen Sie die Tintenfüllstände über die HP Druckersoftware (OS X)

1. Öffnen Sie das HP Dienstprogramm.  
Das HP Dienstprogramm befindet sich im Unterordner **HP** des Ordners **Programme** im Stammordner der Festplatte.
2. Wählen Sie den Drucker aus der Liste **Geräte** aus.
3. Klicken Sie auf **Verbrauchsmaterial-Status**.  
Die geschätzten Tintenfüllstände werden angezeigt.

---

### HINWEIS:

- Wenn Sie eine wiederbefüllte oder wiederaufgearbeitete Patrone einsetzen oder eine Patrone, die bereits in einem anderen Produkt verwendet wurde, ist die Anzeige des Tintenfüllstands ggf. ungenau oder sie fehlt.
  - Die Tinte in den Patronen wird beim Druckvorgang auf unterschiedliche Weise verwendet, etwa bei der Initialisierung, um den Drucker und die Patronen für den Druck vorzubereiten, oder bei der Wartung der Druckköpfe, damit die Düsen frei bleiben und die Tinte ungehindert fließt. Beachten Sie, dass nach der Verwendung Tintenrückstände in den Patronen verbleiben. Weitere Informationen finden Sie unter [www.hp.com/go/inkusage](http://www.hp.com/go/inkusage).
- 

# Drucken nur mit schwarzer oder nur mit farbiger Tinte

Dieses Produkt ist nicht dazu ausgelegt, während des üblichen Gebrauchs nur mit einer Patrone zu drucken. Wenn jedoch eine Patrone keine Tinte mehr enthält, können Sie diese entnehmen und mit der anderen Patrone weiterdrucken.

Der Drucker unterstützt diese Funktion allerdings nur, wenn die andere Patrone genügend Tinte enthält. Daher sollten Sie die leere Patrone baldmöglichst auswechseln.

# Auswechseln der Patronen

Wenn Sie noch keine Ersatzpatronen besitzen, finden Sie Bestellinformationen unter [Bestellen von Patronen](#). Einige Patronen sind in manchen Ländern/Regionen nicht erhältlich.

---

**⚠ ACHTUNG:** HP empfiehlt, fehlende Patronen baldmöglichst zu ersetzen, um Probleme mit der Druckqualität, möglichen Mehrverbrauch von Tinte oder Schäden am Tintensystem zu vermeiden.

---

Weitere Informationen zum Wiederverwerten gebrauchter Tintenverbrauchsmaterialien finden Sie unter [Recyclingprogramm für HP Inkjet-Verbrauchsmaterialien](#).

### So wechseln Sie die Patronen aus

1. Schalten Sie den Drucker ein.
2. Öffnen Sie die Zugangsklappe zu den Patronen und warten Sie, bis sich der Patronenwagen nicht mehr bewegt. Dies kann einige Sekunden dauern.

---

**⚠ ACHTUNG:** Wechseln Sie keine Patronen aus bzw. setzen Sie keine Patronen ein, wenn sich der Patronenwagen noch bewegt.

---

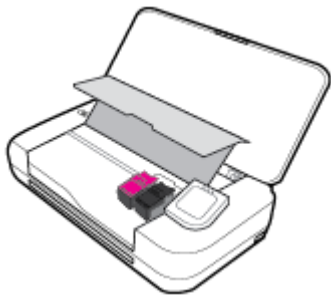

3. Öffnen Sie die Patronenverriegelung wie dargestellt und nehmen Sie die Patrone vorsichtig aus der Halterung heraus.

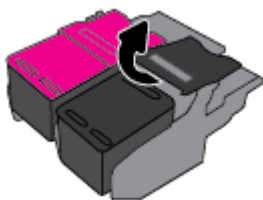

4. Entfernen Sie die Schutzfolie von der neuen Patrone.

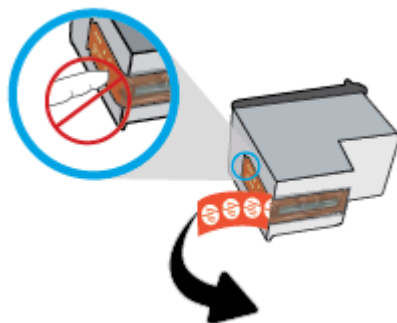

5. Setzen Sie die neue Patrone in dem Winkel in die Halterung ein, in dem sie aus der Halterung herausgenommen wurde. Schließen Sie dann die Verriegelung wie dargestellt. Drücken Sie leicht auf die Verriegelung, um sicherzustellen, dass sie flach an der Patrone anliegt.

---

**HINWEIS:** Setzen Sie die Farbpatrone in die linke Halterung und die Patrone Schwarz in die rechte Halterung ein.

---

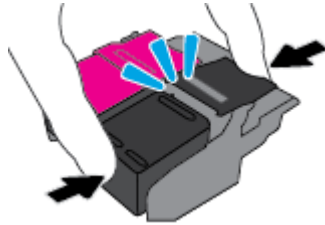

6. Wiederholen Sie die Schritte 3 bis 5 für die andere Patrone, falls erforderlich.
7. Schließen Sie die Zugangsklappe zu den Patronen.
8. Warten Sie vor der Verwendung des Druckers, bis vom Wagen die Initialisierungsroutine für die Patrone abgeschlossen wurde.

---

**HINWEIS:** Öffnen Sie die Patronenzugangsklappe nicht, bevor die Initialisierung der Patrone abgeschlossen ist.

---

## Bestellen von Patronen

Rufen Sie [www.hp.com](http://www.hp.com) auf, um Patronen zu bestellen. Derzeit sind einige Teile der HP Website nur in englischer Sprache verfügbar. Die Online-Bestellung von Patronen wird nicht in allen Ländern/Regionen unterstützt. In vielen Ländern sind jedoch Informationen verfügbar, um telefonisch zu bestellen, ein Geschäft vor Ort zu finden und eine Einkaufsliste zu drucken. Darüber hinaus können Sie die Seite [www.hp.com/buy/supplies](http://www.hp.com/buy/supplies) besuchen, um Informationen zum Erwerb von HP Produkten in Ihrem Land zu erhalten.

Verwenden Sie ausschließlich Ersatzpatronen, die dieselbe Patronennummer aufweisen wie die auszuwechselnde Patrone. Die Teilenummer der Patrone finden Sie an folgenden Stellen:

- Auf dem Aufkleber auf der Patrone, die Sie auswechseln.
- Auf einem Aufkleber im Inneren des Druckers. Öffnen Sie die Zugangsklappe zu den Patronen und suchen Sie den Aufkleber.
- Klicken Sie in der Druckersoftware auf **Einkaufen** und dann auf **Zubehör online einkaufen**.
- Im eingebetteten Webserver, indem Sie auf die Registerkarte **Extras** und dann unter **Produktinformationen** auf **Tintenstandanz** klicken. Weitere Informationen finden Sie unter [Eingebetteter Webserver](#).

## Lagerung von Verbrauchsmaterial

- Bewahren Sie alle Patronen bis zur Verwendung in der versiegelten Originalverpackung auf.
- Patronen können auch über einen längeren Zeitraum im Drucker verbleiben. Achten Sie jedoch darauf, den Drucker stets korrekt auszuschalten, wenn der Drucker nicht verwendet wird. Weitere Informationen finden Sie unter [Ausschalten des Druckers](#).
- Bewahren Sie die Patronen bei Raumtemperatur auf (15 bis 35 °C oder 59 bis 95 °F).



## Gewährleistungsinformationen für Patronen

Die Gewährleistung für die HP Tintenpatronen ist gültig, wenn das Produkt im zugewiesenen HP Druckgerät eingesetzt wird. Diese Gewährleistung umfasst keine HP Tintenprodukte, die wieder aufgefüllt, wieder verwertet, wieder aufbereitet, falsch verwendet oder an denen Änderungen vorgenommen wurden.

Während der Gewährleistungsfrist gilt die Gewährleistung für das Produkt, solange die HP Tinte nicht aufgebraucht wird und das Enddatum für die Gewährleistung noch nicht erreicht wurde. Das Ablaufdatum für die Gewährleistung finden Sie im Format JJJJ/MM auf dem Tintenprodukt.

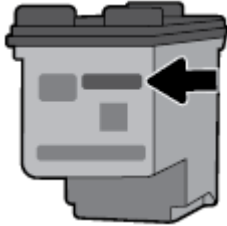

---

# 7 Netzwerkeinrichtung

Zusätzliche erweiterte Einstellungen sind über die Startseite des Druckers verfügbar (eingebetteter Webserver oder EWS – Embedded Webserver). Weitere Informationen finden Sie unter [Öffnen des eingebetteten Webservers](#).

Dieser Abschnitt behandelt folgende Themen:

- [Einrichten des Druckers für die Wireless-Kommunikation](#)
- [Ändern der Netzwerkeinstellungen](#)
- [Verwenden von Wi-Fi Direct](#)
- [Einfaches Verbinden und Drucken mit Bluetooth® Smart](#)

## Einrichten des Druckers für die Wireless-Kommunikation

- [Vorbereitungen](#)
- [Einrichten des Druckers im Wireless-Netzwerk](#)
- [Wechseln des Verbindungstyps](#)
- [Testen der Wireless-Verbindung](#)
- [Ein- oder Ausschalten der Wireless-Funktionen des Druckers](#)

---

**HINWEIS:** Sollten Probleme beim Verbinden des Druckers auftreten, finden Sie weitere Informationen unter [Probleme mit Netzwerk und Verbindungen](#).

 **TIPP:** Weitere Informationen zum Einrichten und Verwenden des Druckers für den Wireless-Betrieb finden Sie im HP Wireless Printing Center ( [www.hp.com/go/wirelessprinting](http://www.hp.com/go/wirelessprinting) ).

---

### Vorbereitungen

Stellen Sie Folgendes sicher:

- Das Wireless-Netzwerk wurde korrekt eingerichtet und funktioniert fehlerfrei.
- Der Drucker und die Computer, die den Drucker verwenden sollen, befinden sich im selben Netzwerk (Subnetz).

Bei der Verbindungsherstellung zum Drucker werden Sie zur Eingabe des Wireless Network Name (SSID) und eines Wireless-Kennworts aufgefordert:

- Der Name des Wireless-Netzwerks ist die Bezeichnung eines Wireless-Netzwerks.
- Das Wireless-Kennwort verhindert, dass andere Personen nicht ohne Ihre Zustimmung eine Verbindung zum Wireless-Netzwerk herstellen können. Je nach erforderlichem Sicherheitslevel erfordert Ihr Wireless-Netzwerk eine WPA-Passphrase oder einen WEP-Schlüssel.

Wenn der Netzwerkname oder der Sicherheitsschlüssel seit der Einrichtung des Wireless-Netzwerks nicht geändert wurde, finden Sie diese Angaben bisweilen hinten oder seitlich am Wireless-Router.

Wenn Sie den Netzwerknamen oder das Sicherheitskennwort nicht finden oder sich nicht an die Daten erinnern können, schlagen Sie in der Dokumentation zum Computer oder zum Wireless-Router nach. Wenn

Sie diese Angaben weiterhin nicht finden, fragen Sie Ihren Netzwerkadministrator oder die Person, von der das Wireless-Netzwerk eingerichtet wurde.



## Einrichten des Druckers im Wireless-Netzwerk

Verwenden Sie den Wireless-Einrichtungsassistenten über das Bedienfelddisplay des Druckers, um die Wireless-Kommunikation einzurichten.

---

**HINWEIS:** Gehen Sie, bevor Sie fortfahren, die Liste unter [Vorbereitungen](#) durch.

---

1. Berühren Sie auf dem Bedienfeld des Druckers die Registerkarte am oberen Rand des Bildschirms oder ziehen Sie sie nach unten, um das Dashboard zu öffnen, und tippen Sie anschließend auf  (**Wireless**).
2. Tippen Sie auf  (**Einrichtung**).
3. Tippen Sie auf **Wireless-Einst.**
4. Tippen Sie auf **Wireless-Einrichtungsassist.** oder **Wi-Fi Protected Setup**.
5. Schließen Sie die Installation ab, indem Sie die Anweisungen auf dem Bildschirm befolgen.

Wenn der Drucker bereits mit einer anderen Verbindungsart wie beispielsweise über USB verwendet wurde, richten Sie den Drucker anhand der Anweisungen unter [Wechseln des Verbindungstyps](#) in Ihrem Wireless-Netzwerk ein.

## Wechseln des Verbindungstyps

Nachdem die HP Druckersoftware installiert und der Drucker mit Ihrem Computer oder einem Netzwerk verbunden wurde, können Sie mithilfe der Software den Verbindungstyp ändern (beispielsweise von einer USB-Verbindung zu einer Wireless-Verbindung).

### So wechseln Sie von einer USB-Verbindung zu einem Wireless-Netzwerk (Windows)

Gehen Sie, bevor Sie fortfahren, die Liste unter [Vorbereitungen](#) durch.

1. Öffnen Sie die HP Druckersoftware. Weitere Informationen finden Sie unter [Öffnen der HP Druckersoftware \(Windows\)](#).
2. Klicken Sie auf **Extras**.
3. Klicken Sie auf **Geräteeinrichtung und -software**.
4. Wählen Sie **Bei Druckerverbindung von USB zu Wireless wechseln** aus. Befolgen Sie die angezeigten Anweisungen.

### So wechseln Sie von einer USB-Verbindung zu einer Wireless-Verbindung (OS X)

1. Schließen Sie den Drucker an ein Wireless-Netzwerk an.
2. Besuchen Sie [123.hp.com](http://123.hp.com), um bei der Softwareverbindung für diesen Drucker zu Wireless zu wechseln.



Wenn Sie weitere Informationen zum Wechseln von einer USB- zu einer Wireless-Verbindung

wünschen: [Klicken Sie hier, um online auf weitere Informationen zuzugreifen](#). Zurzeit ist die Website ggf. nicht in allen Sprachen verfügbar.

### So wechseln Sie von einer Wireless-Verbindung zu einer USB-Verbindung (Windows)

- Verbinden Sie den Drucker über das mitgelieferte USB-Kabel mit dem Computer. Der USB-Anschluss befindet sich an der Rückseite des Druckers. Eine Abbildung finden Sie unter [Rückansicht](#).



### So wechseln Sie von einer Wireless-Verbindung zu einer USB-Verbindung (OS X)

1. Öffnen Sie die **Systemeinstellungen** .
2. Klicken Sie auf **Drucker und Scanner** .
3. Wählen Sie im linken Bereich Ihren Drucker aus und klicken Sie unten in der Liste auf -. Führen Sie dieselben Schritte für den Faxeintrag aus, wenn ein Eintrag für die aktuelle Verbindung vorhanden ist.
4. Schließen Sie ein USB-Kabel an Ihren Computer und Ihren Drucker an.
5. Klicken Sie unterhalb der Druckerliste auf der linken Seite auf das Pluszeichen (+).
6. Wählen Sie den neuen USB-Drucker in der Liste aus.
7. Wählen Sie den Namen Ihres Druckermodells im Einblendmenü **Verwenden** aus.
8. Klicken Sie auf **Hinzufügen**.

## Testen der Wireless-Verbindung



Drucken Sie den Testbericht für das Wireless-Netzwerk, um Informationen zur Wireless-Verbindung des Druckers zu erhalten. Der Testbericht für das Wireless-Netzwerk enthält Informationen zum Status des Druckers, zur Hardwareadresse (MAC) sowie zur IP-Adresse. Falls ein Problem mit der Wireless-Verbindung besteht oder der Versuch der Einrichtung einer Wireless-Verbindung fehlschlägt, liefert der Wireless-Testbericht darüber hinaus Informationen zur Diagnose. Wenn der Drucker mit einem Netzwerk verbunden ist, erscheinen auf der Testseite detaillierte Informationen zu den Netzwerkeinstellungen.

### So drucken Sie den Bericht zum Test des Wireless-Netzwerks

1. Tippen Sie auf dem Bedienfeld des Druckers auf die Registerkarte oben in der Anzeige oder ziehen Sie sie nach unten, um das Dashboard zu öffnen. Tippen Sie auf  (**Wireless**) und dann auf  (**Einrichtung**).
2. Tippen Sie auf **Berichte drucken**.
3. Tippen Sie auf **Wireless-Testbericht**.

## Ein- oder Ausschalten der Wireless-Funktionen des Druckers

Wenn die blaue Wireless-LED auf dem Bedienfeld des Druckers leuchtet, sind die Wireless-Funktionen des Druckers eingeschaltet.

1. Tippen Sie auf dem Druckerbedienfeld auf die Registerkarte oben in der Anzeige oder wischen Sie diese nach unten, um das Dashboard zu öffnen. Tippen Sie auf  (**Wireless**) und dann auf  (**Einrichtung**).
2. Tippen Sie auf **Wireless-Einst.**
3. Tippen Sie auf **Wireless**, um die Funktion ein- oder auszuschalten.

# Ändern der Netzwerkeinstellungen

Über das Bedienfeld des Druckers können Sie eine Wireless-Verbindung für Ihren Drucker einrichten und verwalten sowie vielfältige Aufgaben zur Netzwerkverwaltung ausführen. Dazu zählen das Anzeigen und Ändern der Netzwerkeinstellungen, das Wiederherstellen der Standardeinstellungen für das Netzwerk sowie Ein- und Ausschalten der Wireless-Funktionen.

 **ACHTUNG:** Die Netzwerkeinstellungen bieten Ihnen zusätzliche Konfigurationsmöglichkeiten. Allerdings sollten diese Einstellungen (beispielsweise IP-Einstellungen, Standard-Gateway und Firewall-Einstellungen) nur von erfahrenen Benutzern geändert werden.

## So drucken Sie einen Bericht zu den Netzwerkeinstellungen

- ▲ Tippen Sie auf dem Bedienfeld des Druckers auf die Registerkarte am oberen Rand des Bildschirms oder ziehen Sie sie nach unten, um das Dashboard zu öffnen. Tippen Sie anschließend auf  (**Einrichtung**), auf **Berichte** und dann auf **Netzwerkkonfigurationsseite**.

## So ändern Sie die IP-Einstellungen

Die Standardeinstellung für die IP-Einstellungen lautet **Automatisch**. Hiermit werden die IP-Einstellungen automatisch festgelegt. Als erfahrener Benutzer können Sie Einstellungen (wie die IP-Adresse, die Subnetzmaske (Subnet Mask) oder den Standardgateway) jedoch auch manuell ändern.

 **TIPP:** Es empfiehlt sich, den Drucker zunächst im Modus „Automatisch“ mit dem Netzwerk zu verbinden, bevor Sie eine manuelle IP-Adresse einstellen. Dadurch wird es dem Router ermöglicht, den Drucker mit anderen erforderlichen Einstellungen wie Subnetzmaske, Standard-Gateway und DNS-Adresse zu konfigurieren.

 **ACHTUNG:** Gehen Sie beim manuellen Zuordnen der IP-Adresse äußerst sorgfältig vor. Wenn Sie während der Installation eine ungültige IP-Adresse eingeben, kann von den Netzwerkkomponenten keine Verbindung zum Drucker hergestellt werden.

1. Tippen Sie auf dem Bedienfeld des Druckers auf die Registerkarte am oberen Rand des Bildschirms oder ziehen Sie sie nach unten, um das Dashboard zu öffnen. Tippen Sie dann auf  (**Einrichtung**) und anschließend auf **Netzwerk-Einrichtung**.
2. Tippen Sie auf **Wireless-Einst.**
3. Tippen Sie auf **Erweiterte Einstellungen**.
4. Tippen Sie auf **IP-Einstellungen**.

Sie werden in einer Meldung gewarnt, dass bei Änderung der IP-Adresse der Drucker aus dem Netzwerk entfernt wird. Tippen Sie zum Fortfahren auf **OK**.

5. Klicken Sie zum manuellen Ändern der Einstellungen auf **Manuell (Statisch)**, und geben Sie dann die entsprechenden Daten für die folgenden Einstellungen ein:
  - **IP-Adresse**
  - **Subnetzmaske**
  - **Standard-Gateway**
  - **DNS-Adresse**
6. Geben Sie die Änderungen ein, und wählen Sie dann **Übernehmen** aus.

# Verwenden von Wi-Fi Direct

Mithilfe von Wi-Fi Direct können Sie kabellos von einem Computer, Smartphone, Tablet-PC oder einem anderen wireless-fähigen Gerät drucken, ohne eine Verbindung zu einem vorhandenen Wireless-Netzwerk herstellen zu müssen.



## Richtlinien zur Verwendung von Wi-Fi Direct

- Vergewissern Sie sich, dass auf dem Computer oder dem mobilen Gerät die erforderliche Software vorhanden ist.
  - Vergewissern Sie sich bei einem Computer, dass die mit dem Drucker gelieferte Druckersoftware installiert wurde.

Wenn die HP Druckersoftware nicht auf dem Computer installiert ist, stellen Sie zunächst eine Verbindung zu Wi-Fi Direct her und installieren Sie anschließend die Druckersoftware. Wählen Sie **Wireless** aus, wenn Sie von der Druckersoftware nach dem Verbindungstyp gefragt werden.
  - Vergewissern Sie sich bei einem mobilen Gerät, dass eine kompatible Druck-App installiert wurde. Weitere Informationen zum Mobildruck finden Sie unter [www.hp.com/go/mobileprinting](http://www.hp.com/go/mobileprinting).
- Vergewissern Sie sich, dass Wi-Fi Direct für Ihren Drucker eingeschaltet ist.
- Die Verbindung für Wi-Fi Direct kann von bis zu fünf Computern oder mobilen Geräten gemeinsam benutzt werden.
- Wi-Fi Direct kann auch verwendet werden, wenn der Drucker über ein USB-Kabel mit einem Computer oder kabellos mit einem Netzwerk verbunden ist.
- Über Wi-Fi Direct lässt sich keine Verbindung zwischen einem Computer, einem mobilen Gerät oder einem Drucker und dem Internet herstellen.
- Kennwort für Wi-Fi Direct: Wenn die Verbindungsmethode für Wi-Fi Direct auf dem Drucker auf **Automatisch** eingestellt ist, ist das Kennwort immer „12345678“. Ist die Verbindungsmethode für Wi-Fi Direct auf dem Drucker auf **Manuell** eingestellt, ist das Kennwort ein 8-stelliger Code, der nach dem Zufallsprinzip generiert wird.

Tippen Sie zum Aufrufen des Drucker-Kennworts für Wi-Fi Direct auf dem Bedienfeld des Druckers auf  (**Wi-Fi Direct**). Das Kennwort für Wi-Fi Direct wird auf dem Bedienfelddisplay angezeigt.

## So schalten Sie Wi-Fi Direct ein

1. Berühren Sie auf dem Bedienfeld des Druckers die Registerkarte am oberen Rand des Bildschirms oder ziehen Sie sie nach unten, um das Dashboard zu öffnen, und tippen Sie anschließend auf  (**Wi-Fi Direct**).
2. Tippen Sie auf  (**Einrichtung**).
3. Wenn für Wi-Fi Direct der Status **Aus** angezeigt wird, tippen Sie auf **Wi-Fi Direct** und schalten Sie die Funktion ein.

---

 **TIPP:** Sie können Wi-Fi Direct auch über den EWS einschalten. Weitere Informationen zum Verwenden des EWS finden Sie unter [Eingebetteter Webserver](#).

---

## So drucken Sie von einem wireless-fähigen mobilen Gerät aus, das Wi-Fi Direct unterstützt

Vergewissern Sie sich, dass die neueste Version des HP Print Service Plugins auf dem mobilen Gerät installiert wurde. Sie können diesen Plugin aus dem Google Play Store herunterladen.

1. Stellen Sie sicher, dass auf dem Drucker Wi-Fi Direct eingeschaltet ist.
2. Schalten Sie Wi-Fi Direct auf Ihrem mobilen Gerät ein. Weitere Informationen finden Sie in der Dokumentation zum mobilen Gerät.
3. Wählen Sie auf Ihrem mobilen Gerät in einer druckfähigen Anwendung ein Dokument aus und dann die Option zum Drucken des Dokuments.

Daraufhin wird die Liste mit den verfügbaren Druckern angezeigt.

4. Wählen Sie in der Liste mit den verfügbaren Druckern den angezeigten Namen für Wi-Fi Direct aus, z. B. **DIRECT-\*\*-HP OfficeJet XXXX**. (Dabei stehen die Sternchen \*\* für zwei eindeutige Zeichen, die den Drucker kennzeichnen, und XXXX für das auf dem Drucker angegebene Druckermodell). Befolgen Sie dann die Anweisungen, die auf dem Drucker oder dem mobilen Gerät angezeigt werden.

Wenn sich das mobile Gerät nicht automatisch mit dem Drucker verbindet, befolgen Sie bitte die Anweisungen auf dem Bedienfeld des Druckers, um eine Verbindung mit dem Drucker herzustellen. Wenn auf dem Bedienfeld des Druckers ein PIN-Code angezeigt wird, geben Sie diesen PIN-Code auf Ihrem mobilen Gerät ein.

Wenn das mobile Gerät erfolgreich mit dem Drucker verbunden wurde, beginnt der Drucker mit dem Drucken.

## So drucken Sie von einem wireless-fähigen mobilen Gerät aus, von dem Wi-Fi Direct nicht unterstützt wird

Vergewissern Sie sich, dass eine kompatible Druck-App auf Ihrem mobilen Gerät installiert wurde. Weitere Informationen erhalten Sie unter [www.hp.com/go/mobileprinting](http://www.hp.com/go/mobileprinting).

Falls in Ihrem Land/Ihrer Region bzw. Ihrer Sprache keine lokale Version dieser Website verfügbar ist, werden Sie gegebenenfalls zur HP Mobildruck-Website eines anderen Landes/einer anderen Region bzw. Sprache weitergeleitet.

1. Stellen Sie sicher, dass auf dem Drucker Wi-Fi Direct eingeschaltet ist.
2. Aktivieren Sie die Wi-Fi-Verbindung auf Ihrem mobilen Gerät. Weitere Informationen hierzu finden Sie in der Dokumentation zum mobilen Gerät.

---

**HINWEIS:** Wenn vom mobilen Gerät kein Wi-Fi unterstützt wird, können Sie Wi-Fi Direct nicht verwenden.

---

3. Stellen Sie vom mobilen Gerät aus eine Verbindung zu einem neuen Netzwerk her. Führen Sie dabei Ihre üblichen Arbeitsschritte aus, um eine Verbindung zu einem neuen Wireless-Netzwerk oder einem Hotspot herzustellen. Wählen Sie den Namen für Wi-Fi Direct in der angezeigten Liste mit Wireless-Netzwerken aus, z. B. **DIRECT-\*\*-HP OfficeJet XXXX**. (Dabei stehen die beiden Sternchen \*\* für zwei eindeutige Zeichen, die den Drucker kennzeichnen, und XXXX für das auf dem Drucker angegebene Druckermodell.)

Geben Sie nach der entsprechenden Anweisung das Kennwort für Wi-Fi Direct ein.

4. Drucken Sie das Dokument.

## So drucken Sie von einem wireless-fähigen Computer aus (Windows)

1. Stellen Sie sicher, dass auf dem Drucker Wi-Fi Direct eingeschaltet ist.
2. Aktivieren Sie die Wi-Fi-Verbindung des Computers. Weitere Informationen hierzu finden Sie in der Dokumentation zum Computer.

---

**HINWEIS:** Wenn vom Computer kein Wi-Fi unterstützt wird, können Sie Wi-Fi Direct nicht verwenden.

---

3. Stellen Sie vom Computer aus eine Verbindung zu einem neuen Netzwerk her. Führen Sie dabei Ihre üblichen Arbeitsschritte aus, um eine Verbindung zu einem neuen Wireless-Netzwerk oder einem Hotspot herzustellen. Wählen Sie den Namen für Wi-Fi Direct in der angezeigten Liste mit Wireless-Netzwerken aus, z. B. **DIRECT-\*\*-HP OfficeJet XXXX**. (Dabei stehen die beiden Sternchen \*\* für zwei eindeutige Zeichen, die den Drucker kennzeichnen, und XXXX für das auf dem Drucker angegebene Druckermodell.)

Geben Sie nach der entsprechenden Anweisung das Kennwort für Wi-Fi Direct ein.

4. Fahren Sie mit Schritt 5 fort, wenn der Drucker über ein Wireless-Netzwerk installiert und mit dem Computer verbunden wurde. Wenn der Drucker über ein USB-Kabel installiert und mit dem Computer verbunden wurde, befolgen Sie die Arbeitsschritte weiter unten, um die Druckersoftware über die Verbindung Wi-Fi Direct zu installieren.
  - a. Öffnen Sie die HP Druckersoftware. Weitere Informationen finden Sie unter [Öffnen der HP Druckersoftware \(Windows\)](#).
  - b. Klicken Sie auf **Extras**.
  - c. Klicken Sie auf **Geräteeinrichtung und -software** und dann auf **Neuen Drucker verbinden**.

---

**HINWEIS:** Falls Sie den Drucker kürzlich über USB installiert haben und zu Wi-Fi Direct wechseln möchten, wählen Sie nicht die Option **Einen über USB verbundenen Drucker als Wireless-Drucker verwenden** aus.

---

- d. Wenn die Anzeige **Verbindungsoptionen** erscheint, wählen Sie **Wireless** aus.
  - e. Wählen Sie den HP Drucker aus der Liste mit den erkannten Druckern aus.
  - f. Befolgen Sie die angezeigten Anweisungen.
5. Drucken Sie das Dokument.

## So drucken Sie von einem wireless-fähigen Computer aus (OS X)

1. Stellen Sie sicher, dass auf dem Drucker Wi-Fi Direct eingeschaltet ist.
2. Schalten Sie auf dem Computer Wi-Fi ein.

Weitere Informationen hierzu finden Sie in der von Apple bereitgestellten Dokumentation.

3. Klicken Sie auf das Wi-Fi-Symbol, und wählen Sie den Wi-Fi Direct-Namen aus, z. B. **DIRECT-\*\*-HP OfficeJet XXXX**. (Dabei stehen die Sternchen \*\* für zwei eindeutige Zeichen, die den Drucker kennzeichnen, und XXXX für das auf dem Drucker angegebene Druckermodell.)

Wenn Wi-Fi Direct mit Sicherheitsfunktionen eingeschaltet wurde, geben Sie nach der entsprechenden Eingabeaufforderung das Kennwort ein.

4. Fügen Sie den Drucker hinzu.
  - a. Öffnen Sie die **Systemeinstellungen**.
  - b. Klicken Sie je nach Betriebssystem auf **Drucker und Scanner**.



- c. Klicken Sie unterhalb der Druckerliste auf der linken Seite auf das Pluszeichen (+).
- d. Wählen Sie den Drucker in der Liste der erkannten Drucker aus (das Wort „Bonjour“ steht in der rechten Spalte neben dem Druckernamen), und klicken Sie auf **Hinzufügen**.



[Klicken Sie hier, um online auf die Fehlerbehebung für Wi-Fi Direct zuzugreifen](#) oder weitere Hilfe zum Einrichten von Wi-Fi Direct zu erhalten. Zurzeit ist die Website ggf. nicht in allen Sprachen verfügbar.



Wenn Sie weitere Informationen zum Wechseln von einer USB- zu einer Wireless-Verbindung wünschen: [Klicken Sie hier, um online auf weitere Informationen zuzugreifen](#). Zurzeit ist die Website ggf. nicht in allen Sprachen verfügbar.

## Einfaches Verbinden und Drucken mit Bluetooth® Smart

Dank der Bluetooth Smart-Technologie können Sie Ihr mobiles Gerät ganz einfach mit Ihrem Drucker verbinden und mit dem Drucken beginnen. Gehen Sie einfach zum Drucker, wählen Sie mithilfe der App HP ePrint die zu druckende Datei und anschließend die Druckoption aus. Das mobile Gerät verbindet sich automatisch mit dem Drucker.

---

**HINWEIS:** Bluetooth Smart wird aktuell auf mobilen Android-Geräten mit Bluetooth-Unterstützung (v4.0+) und installierter App HP ePrint unterstützt. Weitere Informationen erhalten Sie unter [www.hp.com/go/blueprinting](http://www.hp.com/go/blueprinting).

---

### So verbinden und drucken Sie mithilfe der Bluetooth Smart-Technologie

1. Richten Sie Ihr mobiles Gerät und Ihren Drucker für die Aktivierung von Bluetooth Smart-Verbindungen ein.
  - Aktivieren Sie auf Ihrem mobilen Gerät Wi-Fi und Bluetooth, und installieren Sie die App HP ePrint aus dem Google Play Store. Weitere Informationen finden Sie in der Dokumentation zum mobilen Gerät.
  - Vergewissern Sie sich, dass am Drucker Bluetooth Smart und Wi-Fi Direct eingeschaltet sind. Weitere Informationen finden Sie unter [Verwenden von Wi-Fi Direct](#) und [So schalten Sie Bluetooth Smart auf dem Drucker ein oder aus](#).
2. Begeben Sie sich in Reichweite des Druckers.
3. Öffnen Sie auf dem mobilen Gerät die App HP ePrint, und wählen Sie den zu druckenden Inhalt aus.
4. Vergewissern Sie sich, dass in der App der richtige Drucker ausgewählt ist, und tippen Sie dann auf **Drucken**.

### So schalten Sie Bluetooth Smart auf dem Drucker ein oder aus

Die Bluetooth-Funktion ist bei eingeschaltetem WLAN standardmäßig aktiviert.

1. Tippen Sie auf dem Bedienfeld des Druckers auf die Registerkarte am oberen Rand des Bildschirms oder ziehen Sie sie nach unten, um das Dashboard zu öffnen, und tippen Sie anschließend auf  (**Einrichtung**).
2. Scrollen Sie nach unten bis zur Bluetooth-Option, und aktivieren bzw. deaktivieren Sie sie.

---

# 8 Druckerwerkzeuge

Dieser Abschnitt behandelt folgende Themen:

- [Toolbox \(Windows\)](#)
- [HP Dienstprogramm \(OS X\)](#)
- [Eingebetteter Webserver](#)

## Toolbox (Windows)

Mit der Toolbox können Sie auf Wartungsinformationen zum Drucker zugreifen.

---

**HINWEIS:** Die Toolbox kann von der HP Software-CD installiert werden, wenn der Computer die Systemanforderungen erfüllt. Die Systemanforderungen finden Sie in der Readme-Datei, die über die mit dem Drucker gelieferte CD mit der HP Druckersoftware verfügbar ist.

---

### So öffnen Sie die Toolbox

1. Öffnen Sie die HP Druckersoftware. Weitere Informationen finden Sie unter [Öffnen der HP Druckersoftware \(Windows\)](#).
2. Klicken Sie auf **Drucken & Scan**.
3. Klicken Sie auf **Drucker warten**.

## HP Dienstprogramm (OS X)

Das HP Dienstprogramm enthält Tools zum Konfigurieren der Druckereinstellungen, zum Kalibrieren des Druckers, zur Onlinebestellung von Verbrauchsmaterial und zur Suche nach Supportinformationen auf der Website.

---

**HINWEIS:** Die im HP Dienstprogramm verfügbaren Funktionen variieren je nach ausgewähltem Drucker.

---

Doppelklicken Sie im Stammordner der Festplatte im Ordner **Anwendungen** im Unterordner **HP** auf HP Dienstprogramm.

## Eingebetteter Webserver

Wenn der Drucker mit einem Netzwerk verbunden ist, können Sie mit dem eingebetteten Webserver (EWS) des Druckers Statusinformationen anzeigen, Einstellungen ändern und den Drucker von Ihrem Computer aus verwalten.

---

### HINWEIS:

- Zum Anzeigen oder Ändern bestimmter Einstellung benötigen Sie möglicherweise ein Kennwort.
  - Sie können den eingebetteten Webserver öffnen und verwenden, ohne mit dem Internet verbunden zu sein. In diesem Fall sind jedoch nicht alle Funktionen verfügbar.
- 

- [Informationen zu Cookies](#)
- [Öffnen des eingebetteten Webservers](#)

- [Eingebetteter Webserver lässt sich nicht öffnen](#)

## Informationen zu Cookies

Der eingebettete Webserver (EWS, Embedded Web Server) speichert sehr kleine Textdateien (Cookies) auf der Festplatte, wenn Sie damit arbeiten. Diese Dateien dienen dazu, Ihren Computer zu erkennen, wenn Sie den EWS das nächste Mal aufrufen. Wurde beispielsweise die EWS-Sprache konfiguriert, wird diese Einstellung in einem Cookie abgelegt, sodass die Seiten beim nächsten Zugreifen auf den EWS in der betreffenden Sprache angezeigt werden. Einige Cookies (wie der Cookie zum Speichern kundenspezifischer Voreinstellungen) werden auf dem Computer gespeichert, bis Sie diese manuell entfernen.

Sie können Ihren Browser wahlweise so konfigurieren, dass Cookies automatisch angenommen werden oder jedes Mal nachgefragt wird, wenn ein Cookie angeboten wird. Letzteres überlässt Ihnen die Entscheidung, Cookies einzeln anzunehmen oder abzulehnen. Sie können mit Ihrem Browser auch unerwünschte Cookies entfernen.

Wenn Sie Cookies deaktivieren, sind je nach Drucker eine oder mehrere der folgenden Funktionen nicht mehr verfügbar:

- Verwenden einiger Einrichtungsassistenten
- Merken der Spracheinstellung für den EWS-Browser
- Personalisieren der EWS-Startseite

Informationen darüber, wie Sie Ihre Datenschutz- und Cookie-Einstellungen ändern oder Cookies anzeigen oder löschen können, finden Sie in der Dokumentation Ihres Webbrowsers.

## Öffnen des eingebetteten Webserver



Sie können entweder über das Netzwerk oder Wi-Fi Direct auf den eingebetteten Webserver zugreifen.

### So öffnen Sie den EWS (Embedded Web Server – eingebetteter Webserver) über ein Wireless-Netzwerk

1. Vergewissern Sie sich, dass der Drucker und der Computer mit demselben Wireless-Netzwerk verbunden sind.
2. Tippen Sie auf dem Druckerbedienfeld auf  (**Wireless**), um die IP-Adresse oder den Hostnamen des Druckers zu ermitteln.
3. Geben Sie die IP-Adresse oder den Hostnamen des Druckers in einem unterstützten Webbrowser auf dem Computer ein.

Wenn die IP-Adresse beispielsweise 123.123.123.123 lautet, geben Sie folgende Adresse in den Webbrowser ein: `http://123.123.123.123`.

### So öffnen Sie den eingebetteten Webserver über Wi-Fi Direct

1. Tippen Sie auf dem Bedienfeld des Druckers auf  (**Wi-Fi Direct**).
2. Überspringen Sie diesen Schritt, wenn aus der Anzeige hervorgeht, dass Wi-Fi Direct eingeschaltet ist.  
Tippen Sie auf  (**Einstellungen**), und wählen Sie dann bei **Wi-Fi Direct** die Option **Ein**.
3. Aktivieren Sie auf dem Wireless-Computer den Wireless-Modus, suchen Sie nach dem Namen für Wi-Fi Direct und stellen Sie eine Verbindung zu diesem Namen her. Beispiel: **DIRECT-\*\*-HP OfficeJet XXXX**. (Dabei stehen die Sternchen \*\* für zwei eindeutige Zeichen, die den Drucker kennzeichnen, und XXXX für das auf dem Drucker angegebene Druckermodell.)

4. Geben Sie das Wi-Fi Direct-Kennwort auf Ihrem Computer ein, wenn Sie dazu aufgefordert werden.
5. Tippen Sie in die Adresszeile eines auf Ihrem Computer installierten Webbrowsers `http://192.168.223.1` ein.

## Eingebetteter Webserver lässt sich nicht öffnen

1. Starten Sie Ihren Netzwerk-Router neu.
2. Warten Sie, bis sich Ihr Computer und das Netzwerk erneut erfolgreich mit dem Netzwerk verbunden haben.
3. Rufen Sie den EWS erneut auf.

### Überprüfen Ihres Netzwerks

- Stellen Sie sicher, dass der Drucker nicht mit einem Telefonkabel oder einem Crossover-Kabel mit dem Netzwerk verbunden ist.

### Überprüfen Sie den Computer

- Stellen Sie sicher, dass der verwendete Computer an dasselbe Netzwerk angeschlossen ist wie der Drucker.

---

**HINWEIS:** Sie können auch auf den EWS des Druckers zugreifen, wenn der Computer über Wi-Fi Direct mit dem Drucker verbunden ist. Informationen zum Aufrufen des EWS über Wi-Fi Direct finden Sie unter [Eingebetteter Webserver](#).

---

### Überprüfen des Webbrowsers

- Stellen Sie sicher, dass der Webbrowser den minimalen Systemanforderungen entspricht. Weitere Informationen zu den Systemanforderungen finden Sie in der Readme-Datei für den Drucker auf der CD mit der HP Druckersoftware.
- Wenn von Ihrem Webbrowser Proxy-Einstellungen zum Verbinden mit dem Internet verwendet werden, deaktivieren Sie diese Einstellungen. Weitere Informationen finden Sie in der Dokumentation zu Ihrem Webbrowser.
- Stellen Sie sicher, dass JavaScript und Cookies in Ihrem Webbrowser aktiviert sind. Weitere Informationen finden Sie in der Dokumentation zu Ihrem Webbrowser.

### Überprüfen der IP-Adresse des Druckers

- Durch Drucken eines Wireless-Testberichts können Sie die IP-Adresse des Druckers überprüfen. Weitere Informationen zum Wireless-Testbericht finden Sie unter [Testen der Wireless-Verbindung](#).
- Pingen Sie den Drucker mithilfe der IP-Adresse von einer Eingabeaufforderung (Windows) oder vom Netzwerk-Dienstprogramm (OS X) aus.

---

**HINWEIS:** Um das Netzwerkdienstprogramm unter OS X zu suchen, klicken Sie auf das Symbol **Spotlight** und geben Sie **Netzwerkdienstprogramm** in das Suchfeld ein.

---

Wenn die IP-Adresse beispielsweise 123.123.123.123 lautet, geben Sie folgenden Befehl hinter der Eingabeaufforderung (Windows) ein:

```
C:\ping 123.123.123.123
```

Oder

Klicken Sie im Netzwerkdienstprogramm (OS X) auf die Registerkarte **Ping**, geben Sie 123.123.123.123 in das Feld ein und klicken Sie anschließend auf **Ping**.

Wenn eine Antwort angezeigt wird, ist die IP-Adresse richtig. Wird ein Zeitüberschreitungsfehler angezeigt, ist die IP-Adresse nicht richtig.

---

 **TIPP:** Wenn Sie einen Windows-Computer verwenden, können Sie die Website des HP Onlinesupports unter [www.hp.com/support](http://www.hp.com/support) besuchen. Auf dieser Website finden Sie Informationen und Dienstprogramme, die Ihnen bei der Lösung zahlreicher gängiger Probleme helfen.

---

# 9 Beheben von Problemen

Die Informationen in diesem Kapitel bieten Lösungen für gängige Probleme. Wenn der Drucker nicht einwandfrei funktioniert und sich das Problem nicht mithilfe dieser Vorschläge lösen lässt, nutzen Sie einen der unter [HP Support](#) aufgeführten Support-Dienste, um weitere Hilfe zu erhalten.

Dieser Abschnitt behandelt folgende Themen:

- [Papierstaus und Probleme mit der Papierzufuhr](#)
- [Probleme beim Drucken](#)
- [Probleme beim Kopieren](#)
- [Probleme beim Scannen](#)
- [Probleme mit Netzwerk und Verbindungen](#)
- [Probleme mit der Druckerhardware](#)
- [So erhalten Sie Hilfe über das Bedienfeld des Druckers](#)
- [Erläuterungen zu Druckerberichten](#)
- [Beheben von Problemen bei der Verwendung von Webdiensten](#)
- [Warten des Druckers](#)
- [Ursprünglichen Werkstandard und Einstellungen wiederherstellen](#)
- [HP Support](#)

## Papierstaus und Probleme mit der Papierzufuhr

Welche Aufgabe möchten Sie ausführen?

### Beseitigen eines Papierstaus

<a href="#">Lösen von Problemen mit Papierstaus</a>	Verwenden Sie einen HP Assistenten zur Online-Fehlerbehebung. Anweisungen zum Beseitigen von Papierstaus und zum Lösen von Problemen mit dem Papier oder der Papierzufuhr.
---	---

**HINWEIS:** Möglicherweise sind die HP Assistenten zur Online-Fehlerbehebung nicht in Ihrer Sprache verfügbar.

### Lesen der allgemeinen Anweisungen zum Beheben von Papierstaus in der Hilfe

Papierstaus können an verschiedenen Stellen im Drucker auftreten.

 **ACHTUNG:** Beheben Sie Papierstaus schnellstmöglich, um Schäden an der Patrone zu vermeiden.

## So beseitigen Sie einen Papierstau im Zufuhr- oder im Ausgabefach

1. Entfernen Sie die nicht eingeklemmtes Papier aus dem Zufuhr- und aus dem Ausgabefach.
2. Ist Papier im Eingabe- oder im Ausgabefach eingeklemmt, ziehen Sie dieses langsam mit einer gleichmäßigen Bewegung heraus, um das Papier nicht zu zerreißen.

Wenn Sie es nicht entfernen können, ist es wahrscheinlich im Druckbereich eingeklemmt. Führen Sie die nächsten Schritte aus.

3. Öffnen Sie die Zugangsklappe zu den Patronen.
4. Entfernen Sie sämtliches sichtbares Papier, indem Sie die Patronen von einer Seite zur anderen bewegen.

Besteht das Problem weiterhin, verwenden Sie den [HP Assistenten zur Online-Fehlerbehebung](#), um das Problem mit den blockierten Patronen zu lösen.

5. Schließen Sie die Zugangsklappe zu den Patronen.
6. Vergewissern Sie sich, dass sämtliches eingeklemmtes Papier und alle abgerissenen Papierstücke entfernt wurden. Ansonsten sind weitere Papierstaus wahrscheinlich.
7. (Option) Wenn der Patronenwagen nicht zur linken Seite des Druckers zurückkehrt, schalten Sie den Drucker aus und wieder ein.

## So beseitigen Sie Papierstaus vom Vorlageneinzug aus

1. Klappen Sie die Abdeckung des Vorlageneinzugs auf.



2. Ziehen Sie gestautes Papier aus den Walzen heraus.

---

### **ACHTUNG:**

- Wenn das Papier reißt, während Sie versuchen, es zwischen den Walzen hervorzuziehen, untersuchen Sie Walzen und Rädchen gründlich auf Papierreste. Diese dürfen nicht im Drucker verbleiben.
  - Wenn Sie nicht alle Papierreste aus dem Drucker entfernen, kommt es mit großer Wahrscheinlichkeit zu weiteren Papierstaus.
-



3. Schließen Sie die Abdeckung des Vorlageneinzugs, bis sie einrastet.

### So beseitigen Sie einen Papierstau aus dem Bereich des Patronenwagens

1. Öffnen Sie die Zugangsklappe zu den Patronen.

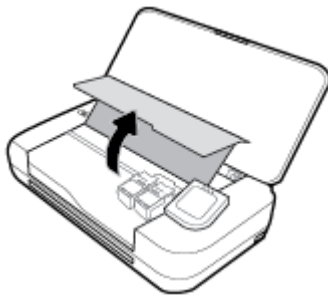

2. Entfernen Sie sämtliches sichtbares Papier, indem Sie die Patronen von einer Seite zur anderen bewegen.

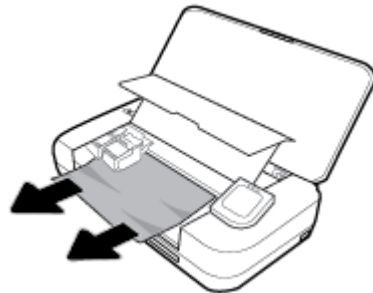

3. Schließen Sie die Zugangsklappe zu den Patronen.

### Informationen zum Vermeiden von Papierstaus

Um Papierstaus zu vermeiden, beachten Sie Folgendes.

- Nehmen Sie in regelmäßigen Abständen das bedruckte Papier aus dem Ausgabefach.
- Stellen Sie sicher, dass das zu bedruckende Papier nicht zerknittert, gefaltet oder beschädigt ist.
- Vermeiden Sie die Bildung von Rissen und Knitterfalten im Papier, indem Sie es flach in einer wiederverschließbaren Tüte lagern.
- Verwenden Sie kein Papier, das zu dick oder zu dünn für den Drucker ist.
- Vergewissern Sie sich, dass das Papier richtig eingelegt ist. Weitere Informationen finden Sie unter [Einlegen von Papier](#).



- Vergewissern Sie sich, dass das im Zufuhrfach eingelegte Papier flach aufliegt und die Kanten nicht geknickt oder eingerissen sind.
- Legen Sie nicht zu viel Papier in das Zufuhrfach ein. Informationen zur maximal zulässigen Blattanzahl im Zufuhrfach finden Sie unter [Spezifikationen](#).
- Wenn Sie einen Papierstapel einlegen, müssen Sie die Blätter zunächst auffächern.
- Legen Sie nicht unterschiedliche Papiertypen und Papierformate in das Zufuhrfach ein. Der gesamte Papierstapel im Zufuhrfach muss denselben Typ und dasselbe Format aufweisen.
- Stellen Sie die Papierquerführungen im Zufuhrfach so ein, dass sie eng am Papier anliegen. Vergewissern Sie sich, dass die Papierquerführungen das Papier im Zufuhrfach nicht zusammendrücken.
- Schieben Sie das Papier nicht zu weit in das Zufuhrfach hinein.
- Wenn Papier beidseitig bedruckt wird, dürfen Sie keine Bilder mit hoch gesättigten Farben auf leichtes Papier drucken.
- Verwenden Sie die für den Drucker empfohlenen Papiertypen.
- Wenn sich nur noch wenig Papier im Drucker befindet, warten Sie, bis es vollständig aufgebraucht ist, bevor Sie neues Papier einlegen. Legen Sie kein Papier ein, während der Drucker druckt.

## Beheben von Problemen bei der Papierzufuhr

Welche Art von Problem ist aufgetreten?

- **Papier wird nicht aus dem Zufuhrfach eingezogen**
  - Stellen Sie sicher, dass sich Papier im Zufuhrfach befindet. Weitere Informationen finden Sie unter [Einlegen von Papier](#). Fächern Sie die Blätter auf, bevor Sie diese einlegen.
  - Kontrollieren Sie, ob die Papierquerführungen am Stapel anliegen, ohne dass sie dabei zu viel Druck ausüben.
  - Vergewissern Sie sich, dass das Papier im Zufuhrfach nicht gewellt ist. Falls das Papier gewellt ist, biegen Sie es in die entgegengesetzte Richtung.
- **Schräg ausgegebene Seiten**
  - Vergewissern Sie sich, dass das im Zufuhrfach eingelegte Papier an den Papierquerführungen anliegt.
  - Laden Sie während des Druckvorgangs kein Papier in den Drucker.
- **Es werden mehrere Seiten gleichzeitig eingezogen**
  - Kontrollieren Sie, ob die Papierführungen am Papierstapel anliegen, ohne dass sie dabei zu viel Druck ausüben.
  - Vergewissern Sie sich, dass sich nicht zu viele Druckmedien im Zufuhrfach befinden.
  - Optimale Druckqualität und -effizienz erzielen Sie mit Papier von HP.

## Probleme beim Drucken

Welche Aufgabe möchten Sie ausführen?

## Beheben von Problemen, wenn Seite nicht gedruckt wird (kein Druck möglich)

<a href="#">HP Druck- und Scandoktor</a>	Beim HP Print and Scan Doctor handelt es sich um ein Dienstprogramm, von dem versucht wird, Probleme automatisch zu diagnostizieren und zu beheben. <b>HINWEIS:</b> Dieses Dienstprogramm ist nur unter dem Betriebssystem Windows verfügbar.
<a href="#">Beheben von Problemen, wenn Druckaufträge nicht gedruckt werden</a>	Verwenden Sie einen HP Assistenten zur Online-Fehlerbehebung. Schrittweise Anweisungen, wenn der Drucker nicht reagiert oder nicht druckt.

**HINWEIS:** Der HP Print and Scan Doctor und die HP Assistenten zur Online-Fehlerbehebung sind ggf. nicht in allen Sprachen verfügbar.

## Lesen der allgemeinen Anweisungen in der Hilfe, wenn Druckprobleme auftreten sollten

### So lösen Sie Probleme beim Drucken (Windows)

Vergewissern Sie sich, dass der Drucker eingeschaltet und Papier im Zufuhrfach eingelegt ist. Wenn weiterhin kein Druck möglich ist, führen Sie die folgenden Lösungsschritte in der angegebenen Reihenfolge aus:

1. Überprüfen Sie, ob auf dem Druckerdisplay Fehlermeldungen angezeigt werden, und beheben Sie die Fehler ggf. anhand der angezeigten Anweisungen.
2. Wenn Ihr Computer über ein USB-Kabel mit dem Computer verbunden ist, ziehen Sie das USB-Kabel ab, und bringen Sie es anschließend wieder an. Wenn eine Wireless-Verbindung zwischen dem Drucker und dem Computer besteht, vergewissern Sie sich, dass die Verbindung funktioniert.
3. Stellen Sie sicher, dass der Drucker nicht angehalten wurde oder offline ist.

### So stellen Sie sicher, dass der Drucker weder angehalten wurde noch offline ist

- a. Führen Sie je nach Betriebssystem einen der folgenden Schritte aus:
    - **Windows 10:** Klicken Sie im Windows-Menü **Start** auf **Alle Apps**, dann auf **Windows-System**, dann auf **Systemsteuerung**. Klicken Sie dann im Menü **Hardware und Sound** auf **Geräte und Drucker anzeigen**.
    - **Windows 8.1 und Windows 8:** Zeigen oder tippen Sie auf die obere rechte Ecke der Anzeige, um die Charms-Leiste zu öffnen. Klicken Sie dann auf das Symbol **Einstellungen**. Klicken oder tippen Sie auf **Systemsteuerung** und dann auf **Geräte und Drucker anzeigen**.
    - **Windows 7:** Klicken Sie im Windows-Menü **Start** auf **Geräte und Drucker**.
    - **Windows Vista:** Klicken Sie im Windows-Menü **Start** auf **Systemsteuerung** und dann auf **Drucker**.
    - **Windows XP:** Klicken Sie im Windows-Menü **Start** auf **Systemsteuerung** und dann auf **Drucker und Faxgeräte**.
  - b. Doppelklicken Sie entweder auf das Symbol für Ihren Drucker, oder klicken Sie mit der rechten Maustaste auf den Drucker, und wählen Sie **Sehen, was gedruckt wird** aus, um die Druckwarteschlange zu öffnen.
  - c. Vergewissern Sie sich, dass im Menü **Drucker** die Optionen **Drucker anhalten** oder **Drucker offline verwenden** nicht markiert sind.
  - d. Wenn Änderungen vorgenommen wurden, starten Sie einen erneuten Druckversuch.
4. Vergewissern Sie sich, dass der Drucker als Standarddrucker eingestellt ist.

### So vergewissern Sie sich, dass der Drucker als Standarddrucker eingestellt ist

- a. Führen Sie je nach Betriebssystem einen der folgenden Schritte aus:
    - **Windows 10:** Klicken Sie im Windows-Menü **Start** auf **Alle Apps**, dann auf **Windows-System**, dann auf **Systemsteuerung**. Klicken Sie dann im Menü **Hardware und Sound** auf **Geräte und Drucker anzeigen**.
    - **Windows 8.1 und Windows 8:** Zeigen oder tippen Sie auf die obere rechte Ecke der Anzeige, um die Charms-Leiste zu öffnen. Klicken Sie dann auf das Symbol **Einstellungen**. Klicken oder tippen Sie auf **Systemsteuerung** und dann auf **Geräte und Drucker anzeigen**.
    - **Windows 7:** Klicken Sie im Windows-Menü **Start** auf **Geräte und Drucker**.
    - **Windows Vista:** Klicken Sie im Windows-Menü **Start** auf **Systemsteuerung** und dann auf **Drucker**.
    - **Windows XP:** Klicken Sie im Windows-Menü **Start** auf **Systemsteuerung** und dann auf **Drucker und Faxgeräte**.
  - b. Vergewissern Sie sich, dass der korrekte Drucker als Standarddrucker eingestellt ist.  
Der Standarddrucker ist durch einen Haken in einem schwarzen oder grünen Kreis markiert.
  - c. Wenn der falsche Drucker als Standarddrucker eingestellt ist, klicken Sie mit der rechten Maustaste auf den richtigen Drucker, und wählen Sie die Option **Als Standarddrucker festlegen** aus.
  - d. Versuchen Sie erneut, Ihren Drucker zu verwenden.
5. Starten Sie die Druckwarteschlange neu.

### So starten Sie die Druckwarteschlange neu

- a. Führen Sie je nach Betriebssystem einen der folgenden Schritte aus:

#### Windows 10

- i. Klicken Sie im Windows-Menü **Start** auf **Alle Apps** und dann auf **Windows-System**.
- ii. Klicken Sie auf **Systemsteuerung, System und Sicherheit** und dann auf **Verwaltung**.
- iii. Doppelklicken Sie auf **Dienste**.
- iv. Klicken Sie mit der rechten Maustaste auf **Druckwarteschlange** und dann auf **Eigenschaften**.
- v. Vergewissern Sie sich, dass auf der Registerkarte **Allgemein** neben der Einstellung **Starttyp** die Option **Automatisch** markiert ist.
- vi. Wenn der Dienst nicht bereits ausgeführt wird, klicken Sie unter **Dienststatus** auf **Start** und dann auf **OK**.

#### Windows 8.1 und Windows 8

- i. Zeigen oder tippen Sie auf die obere rechte Ecke der Anzeige, um die Charms-Leiste zu öffnen, und klicken Sie dann auf das Symbol **Einstellungen**.
- ii. Klicken oder tippen Sie auf **Systemsteuerung**, und klicken oder tippen Sie dann auf **System und Sicherheit**.
- iii. Klicken oder tippen Sie auf **Verwaltung**, und doppelklicken oder doppeltippen Sie dann auf **Dienste**.
- iv. Klicken Sie mit der rechten Maustaste auf **Druckwarteschlange** oder tippen Sie durchgehend darauf, und klicken Sie dann auf **Eigenschaften**.

- v. Vergewissern Sie sich, dass auf der Registerkarte **Allgemein** neben der Einstellung **Starttyp** die Option **Automatisch** markiert ist.
- vi. Wenn der Dienst nicht bereits ausgeführt wird, klicken oder tippen Sie unter **Dienststatus** auf **Start** und dann auf **OK**.

#### Windows 7

- i. Klicken Sie im Windows-Menü **Start** auf **Systemsteuerung, System und Sicherheit** und dann auf **Verwaltung**.
- ii. Doppelklicken Sie auf **Dienste**.
- iii. Klicken Sie mit der rechten Maustaste auf **Druckwarteschlange** und dann auf **Eigenschaften**.
- iv. Vergewissern Sie sich, dass auf der Registerkarte **Allgemein** neben der Einstellung **Starttyp** die Option **Automatisch** markiert ist.
- v. Wenn der Dienst nicht bereits ausgeführt wird, klicken Sie unter **Dienststatus** auf **Start** und dann auf **OK**.

#### Windows Vista

- i. Klicken Sie im Windows-Menü **Start** auf **Systemsteuerung, System und Wartung** und dann auf **Verwaltung**.
- ii. Doppelklicken Sie auf **Dienste**.
- iii. Klicken Sie mit der rechten Maustaste auf **Druckwarteschlange** und dann auf **Eigenschaften**.
- iv. Vergewissern Sie sich, dass auf der Registerkarte **Allgemein** neben der Einstellung **Starttyp** die Option **Automatisch** markiert ist.
- v. Wenn der Dienst nicht bereits ausgeführt wird, klicken Sie unter **Dienststatus** auf **Start** und dann auf **OK**.

#### Windows XP

- i. Klicken Sie im Windows-Menü **Start** mit der rechten Maustaste auf **Arbeitsplatz**.
  - ii. Klicken Sie auf **Verwalten** und dann auf **Dienste und Anwendungen**.
  - iii. Doppelklicken Sie auf **Dienste**, und wählen Sie dann **Druckwarteschlange** aus.
  - iv. Klicken Sie mit der rechten Maustaste auf **Druckwarteschlange**, und klicken Sie dann auf **Neu starten**, um den Dienst neu zu starten.
- b. Vergewissern Sie sich, dass der korrekte Drucker als Standarddrucker eingestellt ist.  
Der Standarddrucker ist durch einen Haken in einem schwarzen oder grünen Kreis markiert.
  - c. Wenn der falsche Drucker als Standarddrucker eingestellt ist, klicken Sie mit der rechten Maustaste auf den richtigen Drucker, und wählen Sie die Option **Als Standarddrucker festlegen** aus.
  - d. Versuchen Sie erneut, Ihren Drucker zu verwenden.
- 6. Führen Sie einen Neustart des Computers aus.
  - 7. Leeren Sie die Druckwarteschlange.

#### So leeren Sie die Druckwarteschlange

- a. Führen Sie je nach Betriebssystem einen der folgenden Schritte aus:

- **Windows 10:** Klicken Sie im Windows-Menü **Start** auf **Alle Apps**, dann auf **Windows-System**, dann auf **Systemsteuerung**. Klicken Sie dann im Menü **Hardware und Sound** auf **Geräte und Drucker anzeigen**.
  - **Windows 8.1** und **Windows 8:** Zeigen oder tippen Sie auf die obere rechte Ecke der Anzeige, um die Charms-Leiste zu öffnen. Klicken Sie dann auf das Symbol **Einstellungen**. Klicken oder tippen Sie auf **Systemsteuerung** und dann auf **Geräte und Drucker anzeigen**.
  - **Windows 7:** Klicken Sie im Windows-Menü **Start** auf **Geräte und Drucker**.
  - **Windows Vista:** Klicken Sie im Windows-Menü **Start** auf **Systemsteuerung** und dann auf **Drucker**.
  - **Windows XP:** Klicken Sie im Windows-Menü **Start** auf **Systemsteuerung** und dann auf **Drucker und Faxgeräte**.
- b. Doppelklicken Sie auf das Symbol für Ihren Drucker, um die Druckwarteschlange zu öffnen.
  - c. Klicken Sie im Menü **Drucker** auf **Alle Dokumente abbrechen** oder **Druckdokument löschen**, und klicken Sie dann zur Bestätigung auf **Ja**.
  - d. Wenn sich weiterhin Dokumente in der Warteschlange befinden, führen Sie einen Neustart des Computers aus, und starten Sie einen erneuten Druckversuch.
  - e. Überprüfen Sie erneut, ob die Druckwarteschlange leer ist, und starten Sie dann einen erneuten Druckversuch.

### So überprüfen Sie den Netzanschluss und setzen Sie den Drucker zurück

1. Stellen Sie sicher, dass das Netzkabel fest am Drucker angeschlossen ist.

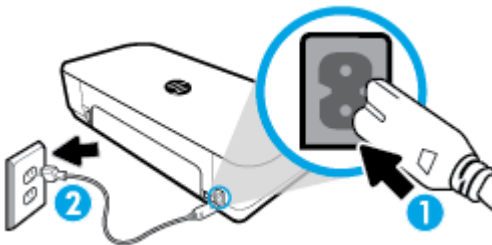

1	Netzanschluss des Druckers
2	Verbindung zur Netzsteckdose

2. Überprüfen Sie die Netzta<sup>s</sup>taste (Netz) am Drucker. Wenn sie nicht leuchtet, ist der Drucker ausgeschaltet. Drücken Sie die Netzta<sup>s</sup>taste (Netz), um den Drucker einzuschalten.

**HINWEIS:** Falls der Drucker nicht mit Strom versorgt wird, schließen Sie ihn an eine andere Steckdose an.

3. Ziehen Sie bei eingeschaltetem Drucker das Netzkabel seitlich am Drucker ab.
4. Ziehen Sie das Netzkabel aus der Netzsteckdose.
5. Warten Sie mindestens 15 Sekunden.
6. Stecken Sie den Netzstecker wieder in die Netzsteckdose.
7. Stecken Sie das Netzkabel wieder in die seitliche Buchse am Drucker.

8. Falls sich der Drucker nicht automatisch einschaltet, drücken Sie die Taste (Netz), um ihn einzuschalten.
9. Versuchen Sie, den Drucker erneut zu verwenden.

### So lösen Sie Probleme beim Drucken (OS X)

1. Prüfen Sie, ob Fehlermeldungen vorliegen, und beheben Sie die Ursachen.
2. Ziehen Sie das USB-Kabel des Druckers ab und schließen Sie es wieder an.
3. Stellen Sie sicher, dass das Produkt weder angehalten noch offline ist.

#### So stellen Sie sicher, dass der Drucker weder angehalten wurde noch offline ist

- a. Klicken Sie unter **Systemeinstellungen** auf **Drucker und Scanner**.
- b. Klicken Sie auf die Schaltfläche **Druckwarteschlange öffnen**.
- c. Klicken Sie auf einen Druckauftrag, um ihn auszuwählen.

Verwenden Sie zum Verwalten des Druckauftrags die folgenden Schaltflächen:

- **Löschen:** Ausgewählten Druckauftrag abrechnen.
  - **Stoppen:** Ausgewählten Druckauftrag anhalten.
  - **Fortsetzen:** Angehaltenen Druckauftrag fortsetzen.
  - **Drucker anhalten:** Alle Druckaufträge in der Druckwarteschlange anhalten.
- d. Wenn Änderungen vorgenommen wurden, starten Sie einen erneuten Druckversuch.
4. Führen Sie einen Neustart des Computers aus.

## Beheben von Druckqualitätsproblemen

[Schrittweise Anweisungen zum Lösen eines Großteils der Druckqualitätsprobleme](#)

Beheben von Druckqualitätsproblemen im Onlinemodus

### Lesen der allgemeinen Anweisungen in der Hilfe, um Druckqualitätsprobleme zu lösen

**HINWEIS:** Schalten Sie zum Vermeiden von Druckqualitätsproblemen den Drucker stets über die Netztaste aus. Warten Sie anschließend, bis die LED der Netztaste erlischt, bevor Sie den Netzstecker ziehen oder eine Steckerleiste ausschalten. Dadurch können die Patronen vom Drucker in eine Position gebracht werden, in der sie abgedeckt und somit vor dem Austrocknen geschützt sind.

## So verbessern Sie die Druckqualität

1. Vergewissern Sie sich, dass Sie Original HP Patronen verwenden.
2. Stellen Sie sicher, dass Sie den richtigen Papiertyp verwenden.

Vergewissern Sie sich immer, dass das zu bedruckende Papier glatt und unbeschädigt ist und keine Wellen oder Knitterfalten aufweist. Weitere Informationen finden Sie unter [Tipps zur Auswahl und Verwendung von Papier](#).

Verwenden Sie für eine optimale Druckqualität hochwertiges HP Papier oder Papiertypen, die den ColorLok® Standard erfüllen. Weitere Informationen finden Sie unter [Grundlagen zum Papier](#).

Verwenden Sie für optimale Ergebnisse beim Drucken von Bildern HP Advanced Fotopapier.

Bewahren Sie Spezialdruckpapier in der Originalverpackung in einem wieder verschließbaren Kunststoffbeutel auf einer ebenen Fläche an einem kühlen, trockenen Ort auf.

Entnehmen Sie zum Drucken nur die benötigte Papiermenge. Legen Sie nicht verwendetes Fotopapier nach dem Drucken zurück in die Kunststoffhülle. Dadurch wird verhindert, dass sich das Fotopapier wellt.

3. Vergewissern Sie sich, dass in den Druckeinstellungen der Software der korrekte Papiertyp und die korrekte Druckauflösung ausgewählt sind.

---

**HINWEIS:** Die Auswahl einer höheren Druckqualität kann zu einem detailreicheren Ausdruck führen, jedoch unter Umständen mehr Tinte verbrauchen und für eine längere Druckdauer sorgen.

---

4. Überprüfen Sie die geschätzten Tintenfüllstände, um zu ermitteln, welche Patronen einen niedrigen Füllstand aufweisen. Weitere Informationen finden Sie unter [Überprüfen der geschätzten Tintenfüllstände](#). Wenn eine Patrone nur noch sehr wenig Tinte enthält, muss sie möglicherweise ausgetauscht werden.

### So verbessern Sie die Druckqualität (Windows)

#### a. So drucken Sie eine Diagnoseseite

Drucken Sie eine Diagnoseseite, wenn die Patronen keinen niedrigen Tintenfüllstand aufweisen.

- i. Legen Sie herkömmliches weißes Papier im Format Letter oder A4 in das Zufuhrfach ein.
- ii. Öffnen Sie die HP Druckersoftware. Weitere Informationen finden Sie unter [Öffnen der HP Druckersoftware \(Windows\)](#).
- iii. Klicken Sie in der Druckersoftware auf **Drucken & Scan** und dann auf **Drucker warten**, um auf die **Drucker-Toolbox** zuzugreifen.
- iv. Klicken Sie auf der Registerkarte **Geräteberichte** auf **Diagnosedaten drucken**, um eine Diagnoseseite zu drucken.

#### b. So reinigen Sie die Patronen oder den Druckkopf

Überprüfen Sie die Felder für Blau, Magenta, Gelb und Schwarz auf der Diagnoseseite. Wenn eines der Felder (farbig oder schwarz) Streifen oder leere Bereiche aufweist, lassen Sie den Druckkopf automatisch reinigen.

- i. Legen Sie herkömmliches weißes Papier im Format Letter oder A4 in das Zufuhrfach ein.
- ii. Öffnen Sie die HP Druckersoftware. Weitere Informationen finden Sie unter [Öffnen der HP Druckersoftware \(Windows\)](#).

- iii. Klicken Sie in der Druckersoftware auf **Drucken & Scan** und dann auf **Drucker warten**, um auf die **Drucker-Toolbox** zuzugreifen.
- iv. Klicken Sie auf der Registerkarte **Gerätewartung** auf die Option zur Reinigung, und befolgen Sie dann die angezeigten Anweisungen.

Wenn das Problem nach der Reinigung der Patronen bzw. des Druckkopfes weiterhin besteht, kontaktieren Sie bitte den HP Support. Rufen Sie folgende Website auf: [www.hp.com/support](http://www.hp.com/support) Auf dieser Website finden Sie Informationen und Dienstprogramme, die Ihnen bei der Lösung zahlreicher gängiger Probleme helfen. Wählen Sie bei entsprechender Aufforderung Ihr Land/Ihre Region aus, und klicken Sie auf **Alle HP Kontakte**, um Kontaktinformationen für den technischen Support zu erhalten.

### c. So richten Sie die Patronen oder den Druckkopf aus

---

**HINWEIS:** Durch das Ausrichten des Druckkopfes wird eine Ausgabe in hoher Qualität gewährleistet. Der Druckkopf muss nicht ausgerichtet werden, wenn Patronen ausgewechselt werden.

---

- i. Legen Sie herkömmliches weißes Papier im Format Letter oder A4 in das Zufuhrfach ein.
- ii. Öffnen Sie die HP Druckersoftware. Weitere Informationen finden Sie unter [Öffnen der HP Druckersoftware \(Windows\)](#).
- iii. Klicken Sie in der Druckersoftware auf **Drucken & Scan** und dann auf **Drucker warten**, um auf die **Drucker-Toolbox** zuzugreifen.
- iv. Klicken Sie auf der Registerkarte **Gerätewartung** die Option zur Ausrichtung an.
- v. Der Drucker druckt eine Ausrichtungsseite.
- vi. Befolgen Sie zum Ausrichten die auf dem Druckerdisplay angezeigten Anweisungen.

### So verbessern Sie die Druckqualität (OS X)

#### a. So drucken Sie eine Diagnoseseite

- i. Legen Sie herkömmliches weißes Papier im Format Letter oder A4 in das Zufuhrfach ein.
- ii. Öffnen Sie das **HP Dienstprogramm**.

---

**HINWEIS:** Das Netzwerkdienstprogramm **HP Utility** befindet sich im Unterordner **HP** des Ordners **Programme**.

---

- iii. Wählen Sie Ihren Drucker in der Geräteliste links im Fenster aus.
- iv. Klicken Sie auf **Testseite**.
- v. Klicken Sie auf die Schaltfläche **Testseite drucken**, und befolgen Sie die Anweisungen auf dem Bildschirm.

#### b. So reinigen Sie die Patronen oder den Druckkopf

- i. Legen Sie herkömmliches weißes Papier im Format Letter oder A4 in das Zufuhrfach ein.
- ii. Öffnen Sie das **HP Dienstprogramm**.

---

**HINWEIS:** Das Netzwerkdienstprogramm **HP Utility** befindet sich im Unterordner **HP** des Ordners **Programme**.

---

- iii. Wählen Sie Ihren Drucker in der Geräteliste links im Fenster aus.
- iv. Klicken Sie auf **Druckköpfe reinigen**.



- v. Klicken Sie auf **Reinigen**, und befolgen Sie die angezeigten Anweisungen.

 **ACHTUNG:** Reinigen Sie die Patronen bzw. den Druckkopf nur, wenn dies erforderlich ist, da hierbei viel Tinte verbraucht und die Lebensdauer des Druckkopfs verkürzt wird.

**HINWEIS:** Wenn die Druckqualität nach dem Reinigen immer noch schlecht ist, richten Sie den Druckkopf aus. Wenn die Druckqualitätsprobleme nach dem Reinigen und Ausrichten weiterhin auftreten, wenden Sie sich an den HP Support.

- vi. Klicken Sie auf **Alle Einstellungen**, um zum Fenster **Informationen und Support** zurückzukehren.

**c. So richten Sie die Patronen oder den Druckkopf aus**

- i. Legen Sie herkömmliches weißes Papier im Format Letter oder A4 in das Zufuhrfach ein.

- ii. Öffnen Sie das **HP Dienstprogramm**.

**HINWEIS:** Das Netzwerkdienstprogramm **HP Utility** befindet sich im Unterordner **HP** des Ordners **Programme**.

- iii. Wählen Sie Ihren Drucker in der Geräteliste links im Fenster aus.

- iv. Klicken Sie auf **Ausrichten**.

- v. Klicken Sie auf **Ausrichten**, und befolgen Sie die Anweisungen auf dem Bildschirm.

- vi. Klicken Sie auf **Alle Einstellungen**, um zum Fenster **Informationen und Support** zurückzukehren.

**So verbessern Sie die Druckqualität (Bedienfeld des Druckers)**

**a. So drucken Sie eine Diagnoseseite**

- i. Legen Sie herkömmliches weißes Papier im Format Letter oder A4 in das Zufuhrfach ein.

- ii. Tippen Sie auf dem Bedienfeld des Druckers auf die Registerkarte am oberen Rand des Bildschirms oder ziehen Sie sie nach unten, um das Dashboard zu öffnen, und tippen Sie anschließend auf  (**Einrichtung**).

- iii. Tippen Sie auf **Berichte**.

- iv. Tippen Sie auf **Druckqualitätsbericht**.

**b. So reinigen Sie die Patronen oder den Druckkopf**

- i. Legen Sie herkömmliches weißes Papier im Format Letter oder A4 in das Zufuhrfach ein.

- ii. Tippen Sie auf dem Bedienfeld des Druckers auf die Registerkarte am oberen Rand des Bildschirms oder ziehen Sie sie nach unten, um das Dashboard zu öffnen, und tippen Sie anschließend auf  (**Einrichtung**).

- iii. Tippen Sie auf **Druckerwartung**.

- iv. Wählen Sie die Option zur Reinigung aus, und befolgen Sie die Anweisungen auf dem Bildschirm.

**c. So richten Sie die Patronen oder den Druckkopf aus**

- i. Legen Sie herkömmliches weißes Papier im Format Letter oder A4 in das Zufuhrfach ein.
- ii. Tippen Sie auf dem Bedienfeld des Druckers auf die Registerkarte am oberen Rand des Bildschirms oder ziehen Sie sie nach unten, um das Dashboard zu öffnen, und tippen Sie anschließend auf  (**Einrichtung**).
- iii. Wählen Sie die Option zur Ausrichtung aus, und befolgen Sie die Anweisungen auf dem Bildschirm.

## Probleme beim Kopieren

<a href="#">Beheben von Problemen beim Kopieren</a>	Verwenden Sie einen HP Assistenten zur Online-Fehlerbehebung. Schrittweise Anweisungen, wenn vom Drucker keine Kopie erstellt wird oder die Ausdrücke von geringer Qualität sind.
---	--

**HINWEIS:** Möglicherweise sind die HP Assistenten zur Online-Fehlerbehebung nicht in Ihrer Sprache verfügbar.

[Tipps für erfolgreiches Kopieren und Scannen](#)

## Probleme beim Scannen

<a href="#">HP Druck- und Scandoktor</a>	Beim HP Print and Scan Doctor handelt es sich um ein Dienstprogramm, von dem versucht wird, Probleme automatisch zu diagnostizieren und zu beheben. <b>HINWEIS:</b> Dieses Dienstprogramm ist nur unter dem Betriebssystem Windows verfügbar.
<a href="#">Lösen von Scanproblemen</a>	Verwenden Sie einen HP Assistenten zur Online-Fehlerbehebung. Schrittweise Anweisungen, wenn kein Scan erstellt werden kann oder die Scanergebnisse von geringer Qualität sind.

**HINWEIS:** Der HP Print and Scan Doctor und die HP Assistenten zur Online-Fehlerbehebung sind ggf. nicht in allen Sprachen verfügbar.

[Tipps für erfolgreiches Kopieren und Scannen](#)

## Probleme mit Netzwerk und Verbindungen

Welche Aufgabe möchten Sie ausführen?

### Fehlerbehebung bei Wireless-Verbindungen

Wählen Sie eine der folgenden Fehlerbehebungsoptionen aus.



<a href="#">HP Druck- und Scandoktor</a>	Beim HP Print and Scan Doctor handelt es sich um ein Dienstprogramm, von dem versucht wird, Probleme automatisch zu diagnostizieren und zu beheben. <b>HINWEIS:</b> Dieses Dienstprogramm ist nur unter dem Betriebssystem Windows verfügbar.
Verwenden eines HP Assistenten zur Online-Fehlerbehebung	<ul style="list-style-type: none"> <li>• <a href="#">Beheben Ihres Problems beim Wireless-Betrieb</a>, unabhängig davon, ob der Drucker bisher nicht mit einem Wireless-Netzwerk verbunden war oder zwar eine Verbindung bestand, aber diese jetzt nicht mehr funktioniert.</li> </ul>

- [Beheben von Problemen mit einer Firewall oder Antivirussoftware](#), wenn Sie vermuten, dass diese die Verbindung zwischen dem Computer und dem Drucker verhindert.

**HINWEIS:** Der HP Print and Scan Doctor und die HP Assistenten zur Online-Fehlerbehebung sind ggf. nicht in allen Sprachen verfügbar.

### Lesen der allgemeinen Anweisungen in der Hilfe, wenn Probleme beim Wireless-Betrieb auftreten sollten

Überprüfen Sie die Netzwerkkonfiguration, oder drucken Sie den Testbericht für das Wireless-Netzwerk, um Probleme mit der Netzwerkverbindung leichter diagnostizieren zu können.

1. Tippen Sie in der Startanzeige auf  (**Wireless**) und dann auf  (**Einrichtung**).
2. Tippen Sie auf **Berichte drucken** und dann auf **Netzwerkkonfigurationsseite** oder **Wireless-Testbericht**.

## Suchen der Netzwerkeinstellungen für Wireless-Verbindungen

Wählen Sie eine der folgenden Fehlerbehebungsoptionen aus.

<a href="#">HP Druck- und Scandoktor</a>	<p>Beim HP Print and Scan Doctor handelt es sich um ein Dienstprogramm, über das sich der Netzwerkname (SSID) und das Kennwort (Netzwerkschlüssel) ermitteln lassen.</p> <p><b>HINWEIS:</b> Dieses Dienstprogramm ist nur unter dem Betriebssystem Windows verfügbar. Der Windows-Computer, auf dem Sie den HP Print and Scan Doctor ausführen, muss über eine Wireless-Verbindung mit dem Netzwerk verbunden sein.</p> <p>Öffnen Sie den HP Print and Scan Doctor, klicken Sie oben in der Anzeige auf die Registerkarte <b>Netzwerk</b> und wählen Sie <b>Erweiterte Info anzeigen</b> und dann <b>Wireless-Info anzeigen</b> aus, um die Wireless-Einstellungen zu überprüfen. Sie können die Wireless-Einstellungen auch suchen, indem Sie oben in der Anzeige auf die Registerkarte <b>Netzwerk</b> klicken und <b>Router-Website öffnen</b> auswählen.</p>
<a href="#">Verwenden eines HP Assistenten zur Online-Fehlerbehebung</a>	<p>Vorgehensweise zum Suchen des Netzwerknamens (SSID) und des Wireless-Kennworts.</p>

**HINWEIS:** Der HP Print and Scan Doctor und die HP Assistenten zur Online-Fehlerbehebung sind möglicherweise nicht in allen Sprachen verfügbar.

## Beheben von Problemen bei Verbindungen über Wi-Fi Direct

<a href="#">Verwenden eines HP Assistenten zur Online-Fehlerbehebung</a>	<p>Beheben von Problemen mit Wi-Fi Direct und Vorgehensweise zum Konfigurieren von Wi-Fi Direct.</p>
--	--

**HINWEIS:** Möglicherweise sind die HP Assistenten zur Online-Fehlerbehebung nicht in Ihrer Sprache verfügbar.

### Lesen der allgemeinen Anweisungen in der Hilfe, wenn Probleme bei Wi-Fi Direct auftreten sollten

1. Vergewissern Sie sich, dass Wi-Fi Direct eingeschaltet ist:

- ▲ Berühren Sie auf dem Bedienfeld des Druckers die Registerkarte am oberen Rand des Bildschirms oder ziehen Sie sie nach unten, um das Dashboard zu öffnen, und tippen Sie anschließend auf  (**Wi-Fi Direct**).
  - 2. Schalten Sie auf dem Wireless-Computer oder dem mobilen Gerät die Wi-Fi-Verbindung ein, suchen Sie nach dem Namen für Wi-Fi Direct für Ihren Drucker und stellen Sie eine Verbindung dazu her.
  - 3. Geben Sie nach der entsprechenden Anweisung das Kennwort für Wi-Fi Direct ein.
  - 4. Vergewissern Sie sich bei einem mobilen Gerät, dass eine kompatible Druck-App installiert wurde. Weitere Informationen zum Mobildruck finden Sie unter [www.hp.com/go/mobileprinting](http://www.hp.com/go/mobileprinting).
- Falls in Ihrem Land/Ihrer Region bzw. Ihrer Sprache keine lokale Version dieser Website verfügbar ist, werden Sie gegebenenfalls zur HP Mobildruck-Website eines anderen Landes/einer anderen Region bzw. Sprache weitergeleitet.

## Probleme mit der Druckerhardware

 **TIPP:** Führen Sie den [HP Print and Scan Doctor](#) aus, um Probleme beim Drucken automatisch diagnostizieren zu lassen. Die Anwendung ist nicht in allen Sprachen verfügbar.

### Der Drucker schaltet sich unerwartet aus

- Wenn der Drucker mit Netzstrom versorgt wird:
  - Überprüfen Sie den Netzanschluss und die Netzkabel. Stellen Sie sicher, dass das Netzkabel fest mit einer funktionierenden Netzsteckdose verbunden ist.
- Wenn der Drucker nicht mit Netzstrom versorgt wird:
  - Vergewissern Sie sich, dass der Akku korrekt eingesetzt ist.
  - Überprüfen Sie den Akkustatus. Weitere Informationen finden Sie unter [Aufladen des Akkus](#).

### Druckerausrichtung schlägt fehl

- Wenn die Ausrichtung fehlschlägt, stellen Sie sicher, dass unbedrucktes weißes Normalpapier in das Zufuhrfach eingelegt wurde. Wenn sich beim Ausrichten des Druckers farbiges Papier im Zufuhrfach befindet, schlägt die Ausrichtung fehl.
- Sollte die Ausrichtung wiederholt fehlschlagen, müssen Sie ggf. die Patrone reinigen oder der Sensor ist defekt. Weitere Informationen zum Reinigen der Patrone finden Sie unter [Warten von Patrone und Drucker](#).
- Wenn das Problem nach Reinigung der Patrone weiterhin besteht, kontaktieren Sie den HP Support. Besuchen Sie die Website unter [www.hp.com/support](http://www.hp.com/support). Auf dieser Website finden Sie Informationen und Dienstprogramme, die Ihnen bei der Lösung zahlreicher gängiger Probleme helfen. Wählen Sie bei entsprechender Aufforderung Ihr Land/Ihre Region aus und klicken Sie auf **Alle HP Kontakte**, um Kontaktinformationen für den technischen Support zu erhalten.

### Beheben von Druckerfehlern

Führen Sie die folgenden Schritte aus, um diese Probleme zu beheben.

1. Drücken Sie auf  (**Ein/Aus**), um den Drucker auszuschalten.
2. Ziehen Sie das Netzkabel ab.
3. Nehmen Sie den Akku heraus, wenn ein Akku eingesetzt wurde.

4. Schließen Sie das Netzkabel wieder an.
5. Drücken Sie auf  (**Ein/Aus**), um den Drucker einzuschalten.
6. Setzen Sie den Akku ein.

Sollte das Problem weiterhin bestehen, notieren Sie den in der Meldung genannten Fehlercode, und wenden Sie sich an den HP Support. Weitere Informationen zur Kontaktaufnahme mit dem HP Support finden Sie unter [HP Support](#).

## So erhalten Sie Hilfe über das Bedienfeld des Druckers

Sie können die Hilfethemen des Druckers verwenden, um sich besser mit dem Drucker vertraut zu machen. Einige der Hilfethemen enthalten Animationen, die Sie durch verschiedene Arbeitsschritte führen.

Tippen Sie auf dem Bedienfeld des Druckers auf  (**Hilfe**), um in der Startanzeige auf das Hilfemenü oder in einer anderen Anzeige auf die Kontexthilfe zuzugreifen.

## Erläuterungen zu Druckerberichten

Sie können die folgenden Berichte drucken, die Ihnen bei der Lösung von Problemen mit dem Drucker helfen.

- [Druckerstatusbericht](#)
- [Netzwerkkonfigurationsseite](#)
- [Druckqualitätsbericht](#)

### So drucken Sie einen Druckerbericht

1. Tippen Sie auf dem Bedienfeld des Druckers auf die Registerkarte am oberen Rand des Bildschirms oder ziehen Sie sie nach unten, um das Dashboard zu öffnen, und tippen Sie anschließend auf  (**Einrichtung**).
2. Tippen Sie auf **Berichte**.
3. Wählen Sie einen Druckerbericht aus, den Sie drucken möchten.

## Druckerstatusbericht

Der Druckerstatusbericht enthält aktuelle Informationen über den Drucker und den Status der Patronen. Der Druckerstatusbericht unterstützt Sie auch bei der Behebung von Problemen mit dem Drucker.

Außerdem umfasst der Druckerstatusbericht ein Protokoll der letzten Ereignisse.

Meistens ist es sinnvoll, den Druckerstatusbericht vor einem Anruf beim HP Support zu drucken.

## Netzwerkkonfigurationsseite

Wenn der Drucker mit einem Netzwerk verbunden ist, können Sie eine Netzwerkkonfigurationsseite drucken, um die Netzwerkeinstellungen für den Drucker und eine Liste mit den vom Drucker erkannten Netzwerken einzusehen. Die letzte Seite des Berichts enthält eine Liste aller erkennbaren Wireless-Netzwerke in der Nähe einschließlich der Signalstärke und der verwendeten Kanäle. Dies hilft Ihnen ggf. bei der Auswahl eines Kanals für Ihr Netzwerk, der nicht so stark durch andere Netzwerke verwendet wird. (Somit erhöht sich die Netzwerkleistung.)

Die Netzwerkkonfigurationsseite erleichtert es Ihnen, Netzwerkverbindungsprobleme zu beheben. Meistens ist es sinnvoll, die Seite vor einem Anruf beim HP Support zu drucken.

## Druckqualitätsbericht

Druckqualitätsprobleme können viele Ursachen haben: Softwareeinstellungen, eine mangelhafte Bilddatei oder das Drucksystem selbst. Wenn Sie mit der Qualität der gedruckten Dokumente nicht zufrieden sind, können Sie eine Seite mit einem Druckqualitätsbericht drucken, um festzustellen, ob das Drucksystem korrekt funktioniert.

## Beheben von Problemen bei der Verwendung von Webdiensten

Falls Probleme auftreten, wenn Sie Webdienste wie **HP ePrint** und Druck-Apps verwenden, überprüfen Sie die folgenden Punkte:

- Vergewissern Sie sich, dass der Drucker mit dem Internet verbunden ist.  

---

**HINWEIS:** Die Webfunktionen sind nicht verfügbar, wenn der Drucker über ein USB-Kabel angeschlossen ist.

---
- Vergewissern Sie sich, dass die neuesten Produktaktualisierungen auf dem Drucker installiert wurden.
- Vergewissern Sie sich, dass die Webdienste auf dem Drucker aktiviert sind. Weitere Informationen hierzu finden Sie unter [Einrichten der Webdienste](#).
- Wenn Sie den Drucker über eine Wireless-Verbindung anschließen, vergewissern Sie sich, dass das Wireless-Netzwerk korrekt funktioniert. Weitere Informationen finden Sie unter [Probleme mit Netzwerk und Verbindungen](#).
- Überprüfen Sie Folgendes bei der Verwendung von **HP ePrint** :
  - Vergewissern Sie sich, dass die E-Mail-Adresse des Druckers korrekt ist.
  - Stellen Sie sicher, dass nur die E-Mail-Adresse des Druckers in der Zeile „An“ der E-Mail-Nachricht aufgeführt ist. Wenn weitere E-Mail-Adressen in der Zeile „An“ aufgelistet sind, werden die von Ihnen gesendeten Anhänge möglicherweise nicht gedruckt.
  - Stellen Sie sicher, dass Sie Dokumente senden, die den Anforderungen für **HP ePrint** entsprechen. Weitere Informationen finden Sie unter [HP Connected](#) . Diese Site steht möglicherweise nicht in allen Ländern/Regionen zur Verfügung.
- Wenn vom Netzwerk beim Herstellen der Verbindung zum Internet Proxy-Einstellungen verwendet werden, vergewissern Sie sich, dass die eingegebenen Proxy-Einstellungen gültig sind:
  - Überprüfen Sie die Einstellungen, die von dem von Ihnen verwendeten Webbrowser (z. B. Internet Explorer, Firefox oder Safari) verwendet werden.
  - Lassen Sie sich dabei vom IT-Administrator oder der Person unterstützen, von der Ihre Firewall eingerichtet wurde.  
  
Falls die von Ihrer Firewall verwendeten Proxy-Einstellungen geändert wurden, müssen Sie diese Einstellung auf dem Bedienfeld des Druckers oder im eingebetteten Webserver entsprechend anpassen. Wenn diese Einstellungen nicht aktualisiert werden, können Sie die Webdienste nicht verwenden.

Weitere Informationen hierzu finden Sie unter [Einrichten der Webdienste](#).

---

 **TIPP:** Besuchen Sie für weitere Unterstützung zur Einrichtung und Verwendung von Webdiensten [HP Connected](#) . Diese Site steht möglicherweise nicht in allen Ländern/Regionen zur Verfügung.

---

# Warten des Druckers

Welche Aufgabe möchten Sie ausführen?

## Reinigen des äußeren Gehäuses

**⚠ VORSICHT!** Schalten Sie vor der Reinigung den Drucker durch Drücken der Taste **⏻ (Ein/Aus)** aus. Ziehen Sie den Netzstecker aus der Netzsteckdose, und entfernen Sie den Akku (sofern eingesetzt).

Verwenden Sie ein angefeuchtetes, weiches, fusselfreies Tuch, um Staub und Flecken vom Gehäuse zu entfernen. Es dürfen keine Flüssigkeiten in das Innere des Druckers und auf das Bedienfeld des Druckers gelangen.

## Reinigen des Vorlageneinzugs

Wenn der Drucker das Dokument scannt, werden auch Verunreinigungen und Staub auf dem Scannerglas gescannt. Dies kann verhindern, dass sich die Dokumente von der Software in bearbeitbaren Text konvertieren lassen.

### So reinigen Sie den Vorlageneinzug

**⚠ VORSICHT!** Schalten Sie vor der Reinigung den Drucker durch Drücken der Taste **⏻ (Ein/Aus)** aus. Ziehen Sie den Netzstecker aus der Netzsteckdose, und entfernen Sie den Akku (sofern eingesetzt).

1. Nehmen Sie alle Originale aus dem Vorlageneinzug.
2. Heben Sie die Abdeckung des Vorlageneinzugs an.



Dadurch erhalten Sie einfachen Zugang zum Scannerglas, zu den Walzen (1) und zum Trennsteg (2).

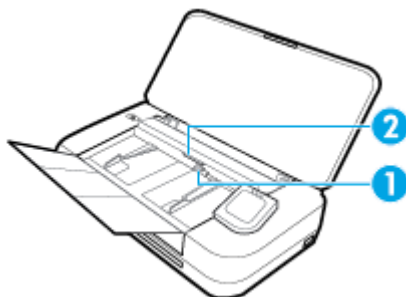

1	Walzen
2	Trennblock

3. Feuchten Sie ein sauberes fusselfreies Tuch leicht mit destilliertem Wasser an und wringen Sie überschüssige Flüssigkeit aus dem Tuch.

4. Wischen Sie mit dem fusselfreien Tuch die Rückstände vom Scannerglas, von den Walzen und vom Trennsteg ab.

---

**HINWEIS:** Wenn sich die Rückstände nicht mit destilliertem Wasser entfernen lassen, verwenden Sie Isopropylalkohol.

---

5. Schließen Sie die Abdeckung des Vorlageneinzugs.

## Warten von Patronen und Drucker

Wenn Probleme beim Drucken auftreten, kann die Patrone die Ursache sein. Führen Sie die Arbeitsschritte in den folgenden Abschnitten nur aus, wenn Sie dazu aufgefordert werden, um Probleme mit der Druckqualität zu beheben.

Durch unnötige Ausrichtungs- und Reinigungsvorgänge kann Tinte verschwendet und die Lebensdauer der Patronen verkürzt werden.

- Reinigen Sie die Patronen, wenn die Ausdrücke Streifen oder falsche Farben aufweisen bzw. Farben in den Ausdrucken fehlen.

Es gibt drei Reinigungsstufen. Jede Reinigungsstufe dauert ungefähr zwei Minuten, erfordert ein Blatt Papier und verbraucht eine zunehmende Menge an Tinte. Prüfen Sie nach jeder Stufe die Qualität der gedruckten Seite. Starten Sie die nächste Reinigungsstufe nur dann, wenn die Druckqualität nicht zufriedenstellend ist.

Wenn die Druckqualität nach allen Reinigungsstufen immer noch schlecht ist, richten Sie den Drucker aus. Wenn die Druckqualitätsprobleme nach dem Reinigen und Ausrichten weiterhin auftreten, wenden Sie sich an den HP Support. Weitere Informationen finden Sie unter [HP Support](#).

- Richten Sie den Drucker aus, wenn die Farbfelder auf der Druckerstatusseite Streifen bzw. weiße Linien aufweisen oder wenn die Druckqualität der Druckausgabe nicht zufriedenstellend ist.

Während der anfänglichen Einrichtung des Druckers wird der Drucker automatisch ausgerichtet.

---

**HINWEIS:** Beim Reinigungsvorgang wird Tinte verbraucht. Reinigen Sie die Patronen deshalb nur, wenn es notwendig ist. Die Reinigung nimmt einige Minuten in Anspruch. Bei diesem Vorgang können Geräusche auftreten.

Drücken Sie die Taste Netz, um den Drucker auszuschalten. Das nicht korrekte Ausschalten des Druckers kann die Druckqualität beeinträchtigen.

---

### So reinigen Sie die Patronen oder richten Sie den Drucker aus

1. Legen Sie unbenutztes weißes Normalpapier im Format Letter oder DIN A4 in das Zufuhrfach ein. Weitere Informationen finden Sie unter [Einlegen von Papier](#).
2. Berühren Sie auf dem Bedienfeld des Druckers die Registerkarte am oberen Rand des Bildschirms oder ziehen Sie sie nach unten, um das Dashboard zu öffnen, und tippen Sie anschließend auf  ( **Einrichtung** ).
3. Tippen Sie auf **Druckerwartung** , wählen Sie die gewünschte Option aus und befolgen Sie dann die angezeigten Anweisungen.

---

**HINWEIS:** Sie können diese Funktionen auch mithilfe der HP Druckersoftware oder des eingebetteten Webservers (EWS) ausführen. Weitere Informationen zum Zugreifen auf die Software oder den EWS finden Sie unter [Öffnen der HP Druckersoftware \(Windows\)](#) oder [Öffnen des eingebetteten Webservers](#).

---



# Ursprünglichen Werkstandard und Einstellungen wiederherstellen

Wenn Sie einige Funktionen deaktivieren oder einige Einstellungen ändern und diese zurücksetzen möchten, können Sie die ursprünglichen Werkseinstellungen oder Netzwerkeinstellungen wiederherstellen.

## So stellen Sie die ursprünglichen Werkseinstellungen auf dem Drucker wieder her

1. Berühren Sie auf dem Bedienfeld des Druckers die Registerkarte am oberen Rand des Bildschirms oder ziehen Sie sie nach unten, um das Dashboard zu öffnen, und tippen Sie anschließend auf  (**Einrichtung**).
2. Tippen Sie auf **Druckerwartung**.
3. Tippen Sie auf **Wiederherstellen**.
4. Tippen Sie auf **Einst. wiederherstellen**.
5. Wählen Sie die Funktion aus, bei der die werkseitigen Standardeinstellungen wiederhergestellt werden sollen:
  - Kopieren
  - Scannen
  - Foto
  - Netzwerk
  - Webdienste
  - DruckereinrichtungTippen Sie auf **Wiederherstellen**.  
Daraufhin wird in einer Meldung mitgeteilt, dass die Einstellungen wiederhergestellt wurden.
6. Tippen Sie auf **Ja**.

## So stellen Sie die werkseitigen Standardeinstellungen auf dem Drucker wieder her

1. Berühren Sie auf dem Bedienfeld des Druckers die Registerkarte am oberen Rand des Bildschirms oder ziehen Sie sie nach unten, um das Dashboard zu öffnen, und tippen Sie anschließend auf  (**Einrichtung**).
2. Tippen Sie auf **Druckerwartung**.
3. Tippen Sie auf **Wiederherstellen**.
4. Tippen Sie auf **Werkseinst. wiederherstellen**.  
Daraufhin wird in einer Meldung mitgeteilt, dass die werkseitigen Standardeinstellungen des Druckers wiederhergestellt wurden.
5. Tippen Sie auf **Wiederherstellen**.

## So stellen Sie die ursprünglichen Netzwerkeinstellungen auf dem Drucker wieder her

1. Berühren Sie auf dem Bedienfeld des Druckers die Registerkarte am oberen Rand des Bildschirms oder ziehen Sie sie nach unten, um das Dashboard zu öffnen, und tippen Sie anschließend auf  (**Einrichtung**).
2. Tippen Sie auf **Netzwerkeinrichtung**.
3. Tippen Sie auf **Netzwerkeinst. wiederh.**  
Daraufhin wird in einer Meldung mitgeteilt, dass die Netzwerkstandardeinstellungen wiederhergestellt werden.
4. Tippen Sie auf **Ja**.
5. Drucken Sie die Netzwerkkonfigurationsseite aus und vergewissern Sie sich, dass die Netzwerkeinstellungen zurückgesetzt wurden.

---

**HINWEIS:** Wenn Sie die Netzwerkeinstellungen des Druckers zurücksetzen, werden die zuvor konfigurierten Wireless-Einstellungen (wie die IP-Adresse) entfernt. Die IP-Adresse wird auf den Modus „Automatisch“ zurückgesetzt.

 **TIPP:**

- Die Website des HP Onlinesupports unter [www.hp.com/support](http://www.hp.com/support) enthält Informationen und Dienstprogramme, die Sie bei der Behebung vieler gängiger Druckerprobleme unterstützen können.
  - (Windows) Führen Sie den [HP Print and Scan Doctor](#) aus, um Probleme beim Drucken automatisch diagnostizieren zu lassen. Die Anwendung ist nicht in allen Sprachen verfügbar.
- 

## HP Support

Die neuesten Produktaktualisierungen und Supportinformationen finden Sie auf der Support-Website für Drucker unter [www.hp.com/support](http://www.hp.com/support). Der HP Onlinesupport bietet vielfältige Optionen, die Ihnen bei der Verwendung des Druckers helfen:



---

**Treiber & Downloads:** Laden Sie Softwaretreiber und Aktualisierungen sowie Produkthandbücher und Dokumentation herunter, die zusammen mit Ihrem Drucker geliefert wurden.



---

**HP Supportforen:** In den HP Supportforen finden Sie Antworten auf allgemeine Fragen und Lösungen für allgemeine Probleme. Sie können sich die Fragen ansehen, die von anderen HP Kunden gepostet wurden, oder sich anmelden und eigene Fragen und Kommentare posten.



---

**Fehlerbehebung:** Verwenden Sie HP Onlinetools, um Ihren Drucker zu erkennen und empfohlene Lösungen zu suchen.

---

## Kontakt zu HP

Wenn Sie Hilfe durch einen Mitarbeiter des technischen Supports von HP benötigen, besuchen Sie die Website [HP Support kontaktieren](#). Die folgenden Kontaktoptionen stehen allen Kunden mit gültiger Garantie kostenlos zur Verfügung (für von HP Mitarbeitern unterstützten Support außerhalb der Garantie fallen ggf. Gebühren an):



Online-Chat mit einem HP Supportmitarbeiter.



Anrufen bei einem HP Supportmitarbeiter.

---

Halten Sie bei der Kontaktaufnahme mit dem HP Support folgende Informationen bereit:

- Produktname (am Drucker, z. B. HP OfficeJet 250 Mobile All-in-One)
- Produktnummer (in der Nähe des Zugangsbereichs zu den Patronen)



- Seriennummer (auf der Rück- oder Unterseite des Druckers)

## Registrieren des Druckers

Nehmen Sie sich ein paar Minuten Zeit, um sich registrieren zu lassen. Dadurch profitieren Sie von einem schnelleren Service, einem effektiveren Support und Hinweisen zum Produktsupport. Wenn der Drucker nicht beim Installieren der Software registriert wurde, können Sie die Registrierung jetzt unter folgender Adresse vornehmen: <http://www.register.hp.com>.

## Zusätzliche Gewährleistungsoptionen

Gegen eine zusätzliche Gebühr sind erweiterte Serviceangebote für den Drucker verfügbar. Rufen Sie [www.hp.com/support](http://www.hp.com/support) auf, wählen Sie Ihr Land/Ihre Region und die Sprache aus und überprüfen Sie dann die erweiterten Garantieoptionen, die für Ihren Drucker verfügbar sind.

---

# A Technische Daten

Dieser Abschnitt behandelt folgende Themen:

- [Spezifikationen](#)
- [Zulassungshinweise](#)
- [Programm zur umweltfreundlichen Produktherstellung](#)

## Spezifikationen

Weitere Informationen finden Sie unter [www.hp.com/support](http://www.hp.com/support). Wählen Sie Ihr Land/Ihre Region aus. Klicken Sie auf **Produkte Support & Fehlerbehebung**. Geben Sie den Namen ein, der an der Vorderseite des Druckers steht, und wählen Sie dann **Suchen** aus. Klicken Sie auf **Produktinformationen** und dann auf **Produktspezifikationen**.

### Systemanforderungen

- Die Software- und die Systemanforderungen finden Sie in der Readme-Datei, die auf der mit dem Drucker gelieferten CD mit der HP Druckersoftware verfügbar ist.
- Informationen zu zukünftigen Betriebssystem-Releases sowie Supportinformationen finden Sie auf der HP Support-Website unter [www.hp.com/support](http://www.hp.com/support).

### Umgebungsbedingungen

- Empfohlene Betriebstemperatur: 15 bis 30 °C
- Zulässige Betriebstemperatur: 5 bis 40 °C
- Luftfeuchtigkeit: 15 bis 95% relative Luftfeuchtigkeit (begrenzt auf eine Kondensationstemperatur von 31 °C)
- Lagerungstemperatur: -40 bis 60 °C

### Zufuhrfachkapazität

- Normalpapier (64 bis 100 g/m<sup>2</sup>: Bis zu 50
- Umschläge: Bis zu 5
- Karteikarten: Bis zu 20
- Blatt Hagaki Papier: Bis zu 20
- Blatt Fotopapier: Bis zu 15

### Papierformat und -gewicht

Eine vollständige Liste der unterstützten Papierformate finden Sie in der HP Druckersoftware.

- Normalpapier: 64 g/m<sup>2</sup> und mehr
- Umschläge: 75 bis 90 g/m<sup>2</sup>

- Karten: Bis zu 200 g/m<sup>2</sup> (Maximum für Karteikarten)
- Fotopapier: 300 g/m<sup>2</sup>

### Druckspezifikationen

- Die Druckgeschwindigkeit variiert je nach Komplexität des Dokuments und je nach Modell
- Druckverfahren: Drop-on-Demand Thermischer OfficeJet
- Sprache: PCL3
- Druckauflösung:  
Eine Liste mit den unterstützten Druckauflösungen finden Sie unter [www.hp.com/support](http://www.hp.com/support).
- Druckränder:  
Die Randeinstellungen für die unterschiedlichen Medien finden Sie unter [www.hp.com/support](http://www.hp.com/support).

### Scanspezifikationen

- Farbdarstellung: 24-Bit-Farbe
- Maximales Scanformat: 216 x 356 mm (8,5 x 14 Zoll)
- Minimales Scanformat: 76 x 12,7 mm (3 x 5 Zoll)

### Kopierfunktion

- Digitale Bildverarbeitung
- Bis zu 50 Kopien eines Originals
- Digitaler Zoom: 25 bis 400 %
- Die Kopiergeschwindigkeit hängt von der ausgewählten Kopierqualität ab.

### Ergiebigkeit von Patronen

- Weitere Informationen zur Ergiebigkeit von Patronen finden Sie auf der folgenden HP Website: [www.hp.com/learnaboutsupplies](http://www.hp.com/learnaboutsupplies).

## Zulassungshinweise

Der Drucker erfüllt die Produktanforderungen der Kontrollbehörden in Ihrem Land/Ihrer Region.

Dieser Abschnitt behandelt folgende Themen:

- [Modellzulassungsnummer](#)
- [FCC-Erklärung](#)
- [VCCI \(Klasse B\)-Konformitätserklärung für Benutzer in Japan](#)
- [Hinweis zum Netzkabel für Benutzer in Japan](#)
- [Hinweis für Benutzer in Korea](#)
- [Hinweis zur Geräuschemission \(für Deutschland\)](#)
- [Europäische Union – Rechtlicher Hinweis](#)
  - [Produkte mit Wireless-Funktionalität](#)

- [Hinweis zu Bildschirmarbeitsplätzen in Deutschland](#)
- [Konformitätserklärung](#)
- [Zulassungshinweise für Wireless-Produkte](#)
  - [Belastung durch Hochfrequenzstrahlung](#)
  - [Hinweis für Benutzer in Kanada](#)
  - [Hinweis für Benutzer in Taiwan](#)
  - [Hinweis für Benutzer in Japan](#)
  - [Hinweis für Benutzer in Korea](#)

## Modellzulassungsnummer

Zu Identifizierungszwecken ist Ihrem Produkt eine Modellzulassungsnummer zugewiesen. Die Zulassungsmodellnummer für dieses Produkt ist SNPRC-1604-01. Diese Zulassungsnummer darf nicht mit der Produktbezeichnung (HP OfficeJet 250 Mobile All-in-One series oder HP OfficeJet 258 Mobile All-in-One) oder der Produktnummer (CZ992A, N4L17A oder L9D57A) verwechselt werden.

## FCC-Erklärung

### FCC statement

The United States Federal Communications Commission (in 47 CFR 15.105) has specified that the following notice be brought to the attention of users of this product.

This equipment has been tested and found to comply with the limits for a Class B digital device, pursuant to Part 15 of the FCC Rules. These limits are designed to provide reasonable protection against harmful interference in a residential installation. This equipment generates, uses and can radiate radio frequency energy and, if not installed and used in accordance with the instructions, may cause harmful interference to radio communications. However, there is no guarantee that interference will not occur in a particular installation. If this equipment does cause harmful interference to radio or television reception, which can be determined by turning the equipment off and on, the user is encouraged to try to correct the interference by one or more of the following measures:

- Reorient or relocate the receiving antenna.
- Increase the separation between the equipment and the receiver.
- Connect the equipment into an outlet on a circuit different from that to which the receiver is connected.
- Consult the dealer or an experienced radio/TV technician for help.

For further information, contact:

Manager of Corporate Product Regulations  
HP Inc. 1501 Page Mill Road,  
Palo Alto, CA 94304, U.S.A.

### Modifications (part 15.21)

The FCC requires the user to be notified that any changes or modifications made to this device that are not expressly approved by HP may void the user's authority to operate the equipment.

This device complies with Part 15 of the FCC Rules. Operation is subject to the following two conditions: (1) this device may not cause harmful interference, and (2) this device must accept any interference received, including interference that may cause undesired operation.

## VCCI (Klasse B)-Konformitätserklärung für Benutzer in Japan

この装置は、クラスB情報技術装置です。この装置は、家庭環境で使用することを目的としていますが、この装置がラジオやテレビジョン受信機に近接して使用されると、受信障害を引き起こすことがあります。取扱説明書に従って正しい取り扱いをして下さい。

VCCI-B

## Hinweis zum Netzkabel für Benutzer in Japan

製品には、同梱された電源コードをお使い下さい。  
同梱された電源コードは、他の製品では使用出来ません。

## Hinweis für Benutzer in Korea

B 급 기기 (가정용 방송통신기기)	이 기기는 가정용(B급)으로 전자파적합등록을 한 기기로서 주로 가정에서 사용하는 것을 목적으로 하며, 모든 지역에서 사용할 수 있습니다.
------------------------	--

## Hinweis zur Geräuschemission (für Deutschland)

### Geräuschemission

LpA < 70 dB am Arbeitsplatz im Normalbetrieb nach DIN 45635 T. 19

## Europäische Union – Rechtlicher Hinweis



Produkte, die das CE-Siegel tragen, erfüllen mindestens eine der folgenden EG-Richtlinien: Niederspannungsrichtlinie 2006/95/EG, EMV-Richtlinie 2004/108/EG, Ökodesign-Richtlinie 2009/125/EG, Telekommunikationsrichtlinie 1999/5/EG, RoHS-Richtlinie 2011/65/EU. Die Konformität mit diesen Richtlinien wird unter Anwendung der geltenden harmonisierten europäischen Standards beurteilt. Die vollständige Konformitätserklärung finden Sie außerdem auf der folgenden Website: [www.hp.com/go/certificates](http://www.hp.com/go/certificates) (Suchen Sie anhand des Produktmodellnamens oder der zugehörigen Zulassungsmodellnummer, die Sie ggf. auf dem Zulassungsetikett finden.)

Bei Fragen zur Normenkonformität wenden Sie sich bitte an:

HP Deutschland GmbH, HQ-TRE, Schickardstraße 32, 71034 Böblingen

## Produkte mit Wireless-Funktionalität

### EMF

- Dieses Produkt erfüllt die internationalen Richtlinien (ICNIRP) in Bezug auf die Belastung durch Funkfrequenz-Strahlung.

Wenn das Produkt mit einem Funksende- oder einem Funkempfangsgerät ausgestattet ist, stellt ein Abstand von 20 cm bei Normalbetrieb sicher, dass die Belastung durch Funkfrequenz-Strahlung die Grenzwerte der EU-Anforderungen erfüllt.



### Wireless-Funktionalität in Europa

- Dieses Produkt ist für die uneingeschränkte Verwendung in allen EU-Ländern plus Island, Liechtenstein, Norwegen und der Schweiz ausgelegt.

### Hinweis zu Bildschirmarbeitsplätzen in Deutschland

#### **GS-Erklärung (Deutschland)**

Das Gerät ist nicht für die Benutzung im unmittelbaren Gesichtsfeld am Bildschirmarbeitsplatz vorgesehen. Um störende Reflexionen am Bildschirmarbeitsplatz zu vermeiden, darf dieses Produkt nicht im unmittelbaren Gesichtsfeld platziert werden.



## DECLARATION OF CONFORMITY according to ISO/IEC 17050-1 and EN 17050-1

DoC #: SNPRC-1604-01R3

**Supplier's Name:** Hewlett-Packard Company  
**Supplier's Address:** 138 Depot Road, #04-01, Singapore 109683

**declares, that the product**  
**Product Name and Model:** HP OfficeJet 250 Mobile AiO Printer  
HP OfficeJet 250C Mobile AiO Printer  
HP OfficeJet 252 Mobile AiO Printer  
HP OfficeJet 252C Mobile AiO Printer  
HP OfficeJet 258 Mobile AiO Printer

**Regulatory Model Number:** <sup>1)</sup> SNPRC-1604-01  
**Product Options:** All  
**Radio Module Number:** SDGOB-1503  
**Power Supply:** F0V63-60012 (World Wide) / F0V63-60013 (China and India Only)

**conforms to the following Product Specifications and Regulations:**

**EMC:**

CISPR 32:2012 / EN 55032:2012 Class B  
CISPR 24:2010 / EN 55024:2010  
EN 61000-3-2:2014  
EN 61000-3-3:2013  
FCC CFR 47, Part 15 Subpart B / ICES-003, Issue 5 Class B

**Safety:**

IEC 60950-1:2005 (2<sup>nd</sup> Edition) +A1:2009 +A2:2013  
EN 60950-1:2006 +A11:2009 +A1:2010 +A12:2011 +A2:2013  
EN 62479:2010  
CNS 14336:2004

**Telecom:**

EN 300 328 V1.8.1  
EN 301 489-1 V1.9.2  
EN 301 489-17 V2.2.1  
EN 62311:2008

**Energy Use:**

Regulation (EC) No. 1275/2008  
ENERGY STAR® Qualified Imaging Equipment Operational Mode (OM) Test Procedure  
EN 50564:2011  
IEC 62301:2011  
Regulation (EC) No. 278/2009  
Test Method for Calculating the Energy Efficiency of Single-Voltage External Ac-Dc and Ac-Ac Power Supplies

**RoHS:**

EN 50581:2012

The product herewith complies with the requirements of the Low Voltage Directive 2006/95/EC, the EMC Directive 2004/108/EC, the R&TTE Directive 1999/5/EC, the Ecodesign Directive 2009/125/EC, the RoHS Directive 2011/65/EU and carries the  marking accordingly.

This device complies with part 15 of the FCC Rules. Operation is subject to the following two conditions:

(1) This device may not cause harmful interference, and (2) this device must accept any interference received, including interference that may cause undesired operation.

**Additional Information:**

- 1) This product is assigned a Regulatory Model Number which stays with the regulatory aspects of the design. The Regulatory Model Number is the main product identifier in the regulatory documentation and test reports, this number should not be confused with the marketing name or the product numbers.
- 2) This product was tested in a typical HP configuration.

Singapore  
28 March 2016

Yik Hou Meng  
Product Regulations Manager  
HP Singapore Inkjet Printing Solutions

**Local contact for regulatory topics only:**

EU: HP Deutschland GmbH, HQ-TRE, Schickardstrasse 32, 71034 Boeblingen, Germany  
U.S.: HP Inc., 1501 Page Mill Road, Palo Alto, CA 94304, U.S.A. 650-857-1501

[www.hp.eu/certificates](http://www.hp.eu/certificates)

## Zulassungshinweise für Wireless-Produkte

Dieser Abschnitt enthält folgende Informationen über gesetzliche Regelungen zu Wireless-Produkten:

- [Belastung durch Hochfrequenzstrahlung](#)
- [Hinweis für Benutzer in Kanada](#)
- [Hinweis für Benutzer in Taiwan](#)
- [Hinweis für Benutzer in Japan](#)
- [Hinweis für Benutzer in Korea](#)

### Belastung durch Hochfrequenzstrahlung

#### Exposure to radio frequency radiation



**Caution** The radiated output power of this device is far below the FCC radio frequency exposure limits. Nevertheless, the device shall be used in such a manner that the potential for human contact during normal operation is minimized. This product and any attached external antenna, if supported, shall be placed in such a manner to minimize the potential for human contact during normal operation. In order to avoid the possibility of exceeding the FCC radio frequency exposure limits, human proximity to the antenna shall not be less than 20 cm (8 inches) during normal operation.

## Hinweis für Benutzer in Kanada

### Notice to users in Canada/Note à l'attention des utilisateurs canadiens

Under Industry Canada regulations, this radio transmitter may only operate using an antenna of a type and maximum (or lesser) gain approved for the transmitter by Industry Canada. To reduce potential radio interference to other users, the antenna type and its gain should be so chosen that the equivalent isotropically radiated power (e.i.r.p.) is not more than that necessary for successful communication.

This device complies with Industry Canada licence-exempt RSS standard(s). Operation is subject to the following two conditions: (1) this device may not cause interference, and (2) this device must accept any interference, including interference that may cause undesired operation of the device.

**WARNING!** Exposure to Radio Frequency Radiation The radiated output power of this device is below the Industry Canada radio frequency exposure limits. Nevertheless, the device should be used in such a manner that the potential for human contact is minimized during normal operation.

To avoid the possibility of exceeding the Industry Canada radio frequency exposure limits, human proximity to the antennas should not be less than 20 cm (8 inches).

Conformément au Règlement d'Industrie Canada, cet émetteur radioélectrique ne peut fonctionner qu'avec une antenne d'un type et d'un gain maximum (ou moindre) approuvé par Industrie Canada. Afin de réduire le brouillage radioélectrique potentiel pour d'autres utilisateurs, le type d'antenne et son gain doivent être choisis de manière à ce que la puissance isotrope rayonnée équivalente (p.i.r.e.) ne dépasse pas celle nécessaire à une communication réussie.

Cet appareil est conforme aux normes RSS exemptes de licence d'Industrie Canada. Son fonctionnement dépend des deux conditions suivantes : (1) cet appareil ne doit pas provoquer d'interférences nuisibles et (2) doit accepter toutes interférences reçues, y compris des interférences pouvant provoquer un fonctionnement non souhaité de l'appareil.

**AVERTISSEMENT** relatif à l'exposition aux radiofréquences. La puissance de rayonnement de cet appareil se trouve sous les limites d'exposition de radiofréquences d'Industrie Canada. Néanmoins, cet appareil doit être utilisé de telle sorte qu'il soit mis en contact le moins possible avec le corps humain.

Afin d'éviter le dépassement éventuel des limites d'exposition aux radiofréquences d'Industrie Canada, il est recommandé de maintenir une distance de plus de 20 cm entre les antennes et l'utilisateur.

## Hinweis für Benutzer in Taiwan

### 低功率電波輻射性電機管理辦法

#### 第十二條

經型式認證合格之低功率射頻電機，非經許可，公司、商號或使用者均不得擅自變更頻率、加大功率或變更設計之特性及功能。

#### 第十四條

低功率射頻電機之使用不得影響飛航安全及干擾合法通信；經發現有干擾現象時，應立即停用，並改善至無干擾時方得繼續使用。

前項合法通信，指依電信法規定作業之無線電通信。低功率射頻電機須忍受合法通信或工業、科學及醫藥用電波輻射性電機設備之干擾。

## Hinweis für Benutzer in Japan

この機器は技術基準適合証明又は工事設計認証を受けた無線設備を搭載しています。

## Hinweis für Benutzer in Korea

해당 무선설비는 전파혼신 가능성이 있으므로 인명안전과 관련된 서비스는 할 수 없음

## Programm zur umweltfreundlichen Produktherstellung

HP hat sich zur umweltfreundlichen Herstellung qualitativ hochwertiger Produkte verpflichtet. Das Produkt ist so konzipiert, dass es recycelt werden kann. Die Anzahl der verwendeten Materialien wurde auf ein Minimum reduziert, ohne die Funktionalität und Zuverlässigkeit des Druckers einzuschränken. Verbundstoffe wurden so entwickelt, dass sie einfach zu trennen sind. Die Befestigungs- und Verbindungsteile sind gut sichtbar und leicht zugänglich und können mit gebräuchlichen Werkzeugen abmontiert werden. Wichtige Komponenten wurden so entwickelt, dass bei Demontage- und Reparaturarbeiten leicht darauf zugegriffen werden kann. Weitere Informationen zu diesem Thema finden Sie auf der HP Website Environmental Sustainability unter:

[www.hp.com/hpinfo/globalcitizenship/environment/](http://www.hp.com/hpinfo/globalcitizenship/environment/)

- [Hinweise zum Umweltschutz](#)
- [Europäische Union – Verordnung 1275/2008 der Kommission](#)
- [Papier](#)
- [Kunststoff](#)
- [Datenblätter zur Materialsicherheit](#)
- [Recycling-Programm](#)
- [Recyclingprogramm für HP Inkjet-Verbrauchsmaterialien](#)
- [Leistungsaufnahme](#)
- [Entsorgung von Altgeräten durch Benutzer](#)
- [Chemische Substanzen](#)
- [Richtlinie zur Beschränkung der Verwendung gefährlicher Stoffe \(Ukraine\)](#)
- [Richtlinie zur Beschränkung der Verwendung gefährlicher Stoffe \(Indien\)](#)
- [China SEPA Öko-Label – Benutzerinformationen](#)
- [China Energy Label für Drucker, Faxgeräte und Kopierer](#)
- [Tabelle mit gefährlichen Substanzen/Elementen und ihren Inhaltsstoffen \(China\)](#)
- [EPEAT](#)
- [Entsorgung von Batterien/Akkus in Taiwan](#)
- [EU-Richtlinie für Batterien/Akkus](#)
- [Hinweis zur Rücknahme von Akkus in Kalifornien](#)
- [United States Call2Recycle \(RBRC\)](#)

## Hinweise zum Umweltschutz

HP engagiert sich zusammen mit seinen Kunden, um die Umweltauswirkungen der verwendeten Produkte zu reduzieren. Weitere Informationen zu den HP Umweltinitiativen finden Sie auf der HP Website zu HP Programmen und Initiativen zum Umweltschutz.

[www.hp.com/hpinfo/globalcitizenship/environment/](http://www.hp.com/hpinfo/globalcitizenship/environment/)

## Europäische Union – Verordnung 1275/2008 der Kommission

Informationen zum Energieverbrauch des Produkts, einschließlich des Stromverbrauchs im Netzwerk-Standbymodus, wenn alle Netzwerkanschlüsse verbunden und alle drahtlosen Netzwerkanschlüsse aktiviert sind, sind in Abschnitt P14 „Additional Information“ (Zusätzliche Informationen) der IT ECO Declaration (Umweltdatenblatt) des Produkts unter [www.hp.com/hpinfo/globalcitizenship/environment/productdata/itecodesktop-pc.html](http://www.hp.com/hpinfo/globalcitizenship/environment/productdata/itecodesktop-pc.html) enthalten.

## Papier

Dieses Produkt ist für die Verwendung von Recyclingpapier gemäß DIN 19309 und EN 12281:2002 geeignet.

## Kunststoff

Kunststoffteile mit einem Gewicht von mehr als 25 Gramm sind gemäß internationalen Normen gekennzeichnet, um die Identifizierung des Kunststoffs zu Recyclingzwecken nach Ablauf der Lebensdauer des Produkts zu vereinfachen.

## Datenblätter zur Materialsicherheit

Datenblätter zur Materialsicherheit (Material Safety Data Sheets, MSDS) finden Sie auf der HP Website unter: [www.hp.com/go/msds](http://www.hp.com/go/msds).

## Recycling-Programm

HP bietet in vielen Ländern/Regionen eine wachsende Anzahl von Rückgabe- und Recycling-Programmen an, und kooperiert mit einigen der weltweit größten Recycling-Zentren für Elektronik. HP spart Ressourcen ein, indem einige der beliebtesten Produkte des Unternehmens weiterverkauft werden.

Weitere Informationen zum Recycling von HP Produkten finden Sie auf folgender Website:

[www.hp.com/recycle](http://www.hp.com/recycle).

## Recyclingprogramm für HP Inkjet-Verbrauchsmaterialien

HP setzt sich für den Schutz der Umwelt ein. Das Recyclingprogramm für HP Inkjet-Zubehör, das Ihnen das kostenlose Recycling von leeren Patronen ermöglicht, ist in vielen Ländern/Regionen verfügbar. Weitere Informationen hierzu finden Sie auf folgender Website:

[www.hp.com/hpinfo/globalcitizenship/environment/recycle/](http://www.hp.com/hpinfo/globalcitizenship/environment/recycle/).

## Leistungsaufnahme

HP Druck- und Bildbearbeitungsgeräte mit dem ENERGY STAR® Logo wurden von der US-Umweltschutzbehörde zertifiziert. Auf ENERGY STAR zertifizierten Bildbearbeitungsprodukten befindet sich das folgende Zeichen:



Weitere Informationen zu Produktmodellen, die für ENERGY STAR zertifiziert sind, finden Sie unter: [www.hp.com/go/energystar](http://www.hp.com/go/energystar).

## Entsorgung von Altgeräten durch Benutzer



Dieses Symbol bedeutet, dass Sie das Produkt nicht mit Ihrem sonstigen Hausmüll entsorgen dürfen. Daher liegt es in Ihrer Verantwortung, Altgeräte über eine zu diesem Zweck vorgesehene Sammelstelle für die Wiederverwertung elektrischer und elektronischer Geräte zu entsorgen, um Gesundheitsgefährdungen für Menschen und Umweltschäden zu vermeiden. Weitere Informationen erhalten Sie bei dem Unternehmen, das Ihren Hausmüll entsorgt, oder unter <http://www.hp.com/recycle>.

## Chemische Substanzen

HP hat sich verpflichtet, seine Kunden über die Verwendung chemischer Substanzen in HP Produkten in dem Umfang zu informieren, wie es rechtliche Bestimmungen wie REACH (*Verordnung EG Nr. 1907/2006 des Europäischen Parlaments und des Rates*) vorsehen. Informationen zu den in diesem Produkt verwendeten Chemikalien finden Sie unter: [www.hp.com/go/reach](http://www.hp.com/go/reach).

## Richtlinie zur Beschränkung der Verwendung gefährlicher Stoffe (Ukraine)

### **Технічний регламент щодо обмеження використання небезпечних речовин (Україна)**

Обладнання відповідає вимогам Технічного регламенту щодо обмеження використання деяких небезпечних речовин в електричному та електронному обладнанні, затвердженого постановою Кабінету Міністрів України від 3 грудня 2008 № 1057

## Richtlinie zur Beschränkung der Verwendung gefährlicher Stoffe (Indien)

### **Restriction of hazardous substances (India)**

This product complies with the "India E-waste (Management and Handling) Rule 2011" and prohibits use of lead, mercury, hexavalent chromium, polybrominated biphenyls or polybrominated diphenyl ethers in concentrations exceeding 0.1 weight % and 0.01 weight % for cadmium, except for the exemptions set in Schedule 2 of the Rule.

## China SEPA Öko-Label – Benutzerinformationen

### 中国环境标识认证产品用户说明

噪声大于63.0Db(A)的办公设备不宜放置于办公室内，请在独立的隔离区域使用。

如需长时间使用本产品或打印大量文件，请确保在通风良好的房间内使用。

如您需要确认本产品处于零能耗状态，请按下电源关闭按钮，并将插头从电源插座断开。

您可以使用再生纸，以减少资源耗费。

## China Energy Label für Drucker, Faxgeräte und Kopierer

# 复印机、打印机和传真机能源效率标识 实施规则

依据“复印机、打印机和传真机能源效率标识实施规则”，该打印机具有中国能效标识。标识上显示的能效等级和操作模式值根据“复印机、打印机和传真机能效限定值及能效等级”标准（“GB 21521”）来确定和计算。

### 1. 能效等级

产品能效等级分为3级，其中1级能效最高。能效限定值根据产品类型和打印速度由标准确定。能效等级则根据基本功耗水平以及网络接口和内存等附加组件和功能的功率因子之和来计算。

### 2. 能效信息

#### 喷墨打印机

- 操作模式功率

睡眠状态的能耗按照 GB 21521 标准来衡量和计算。该数据以瓦特 (W) 表示。

- 待机功率

待机状态是产品连接到电网电源上功率最低的状态。该状态可以延续无限长时间，且使用者无法改变此状态下产品的功率。对于“成像设备”产品，“待机”状态通常相当于“关闭”状态，但也可能相当于“准备”状态或“睡眠”状态。该数据以瓦特 (W) 表示。

- 睡眠状态预设延迟时间

出厂前由制造商设置的时间决定了该产品在完成主功能后进入低耗模式（例如睡眠、自动关机）的时间。该数据以分钟表示。

- 附加功能功率因子之和

网络接口和内存等附加功能的功率因子之和。该数据以瓦特 (W) 表示。

标识上显示的能耗数据是根据典型配置测量得出的数据，此类配置包含登记备案的打印机依据复印机、打印机和传真机能源效率标识实施规则所选的所有配置。因此，该特定产品型号的实际能耗可能与标识上显示的数据有所不同。

要了解规范的更多详情，请参考最新版的 GB 21521 标准。



## Tabelle mit gefährlichen Substanzen/Elementen und ihren Inhaltsstoffen (China)

**产品中有害物质或元素的名称及含量**  
根据中国《电器电子产品有害物质限制使用管理办法》

部件名称	有害物质					
	铅 (Pb)	汞 (Hg)	镉 (Cd)	六价铬 (Cr(VI))	多溴联苯 (PBB)	多溴二苯醚 (PBDE)
外壳和托盘	0	0	0	0	0	0
电线	0	0	0	0	0	0
印刷电路板	X	0	0	0	0	0
打印系统	X	0	0	0	0	0
显示器	X	0	0	0	0	0
喷墨打印机墨盒	0	0	0	0	0	0
驱动光盘	X	0	0	0	0	0
扫描仪	X	0	0	0	0	0
网络配件	X	0	0	0	0	0
电池板	X	0	0	0	0	0
自动双面打印系统	0	0	0	0	0	0
外部电源	X	0	0	0	0	0

本表格依据SJ/T 11364 的规定编制。  
 0: 表示该有害物质在该部件所有均质材料中的含量均在GB/T 26572 规定的限量要求以下。  
 X: 表示该有害物质至少在该部件的某一均质材料中的含量超出GB/T 26572 规定的限量要求。

此表中所有名称中含“X”的部件均符合欧盟 RoHS 立法。

注: 环保使用期限的参考标识取决于产品正常工作的温度和湿度等条件。



## EPEAT

### EPEAT

Most HP products are designed to meet EPEAT. EPEAT is a comprehensive environmental rating that helps identify greener electronics equipment. For more information on EPEAT go to [www.epeat.net](http://www.epeat.net). For information on HP's EPEAT registered products go to [www.hp.com/hpinfo/globalcitizenship/environment/pdf/epeat\\_printers.pdf](http://www.hp.com/hpinfo/globalcitizenship/environment/pdf/epeat_printers.pdf).

## Entsorgung von Batterien/Akkus in Taiwan



廢電池請回收

# EU-Richtlinie für Batterien/Akkus



English	<p><b>European Union Battery Directive</b> This product contains a battery that is used to maintain data integrity of real time clock or product settings and is designed to last the life of the product. Any attempt to service or replace this battery should be performed by a qualified service technician.</p>
Français	<p><b>Directive sur les batteries de l'Union Européenne</b> Ce produit contient une batterie qui permet de maintenir l'intégrité des données pour les paramètres du produit ou l'horloge en temps réel et qui a été conçue pour durer aussi longtemps que le produit. Toute tentative de réparation ou de remplacement de cette batterie doit être effectuée par un technicien qualifié.</p>
Deutsch	<p><b>Batterief-Richtlinie der Europäischen Union</b> Dieses Produkt enthält eine Batterie, die dazu dient, die Datenintegrität der Echtzeituhr sowie der Produkteinstellungen zu erhalten, und die für die Lebensdauer des Produkts ausreicht. Im Bedarfsfall sollte das Instandhalten bzw. Austauschen der Batterie von einem qualifizierten Servicetechniker durchgeführt werden.</p>
Italiano	<p><b>Direttiva dell'Unione Europea relativa alla raccolta, al trattamento e allo smaltimento di batterie e accumulatori</b> Questo prodotto contiene una batteria utilizzata per preservare l'integrità dei dati dell'orologio in tempo reale o delle impostazioni del prodotto e la sua durata si intende pari a quella del prodotto. Eventuali interventi di riparazione o sostituzione della batteria devono essere eseguiti da un tecnico dell'assistenza qualificato.</p>
Español	<p><b>Directiva sobre baterías de la Unión Europea</b> Este producto contiene una batería que se utiliza para conservar la integridad de los datos del reloj de tiempo real o la configuración del producto y está diseñada para durar toda la vida útil del producto. El mantenimiento o la sustitución de dicha batería deberá realizarla un técnico de mantenimiento cualificado.</p>
Česky	<p><b>Směrnice Evropské unie pro nakládání s bateriemi</b> Tento výrobek obsahuje baterii, která slouží k uchování správných dat hodin reálného času nebo nastavení výrobku. Baterie je navržena tak, aby vydržela celou životnost výrobku. Jakýkoliv pokus o opravu nebo výměnu baterie by měl provést kvalifikovaný servisní technik.</p>
Dansk	<p><b>EU's batteridirektiv</b> Produktet indeholder et batteri, som bruges til at vedligeholde dataintegriteten for realtidsur- eller produktindstillinger og er beregnet til at holde i hele produktets levetid. Service på batteriet eller udskiftning bør foretages af en uddannet servicetekniker.</p>
Nederlands	<p><b>Richtlijn batterijen voor de Europese Unie</b> Dit product bevat een batterij die wordt gebruikt voor een juiste tijdsaanduiding van de klok en het behoud van de productinstellingen. Bovendien is deze ontworpen om gedurende de levensduur van het product mee te gaan. Het onderhoud of de vervanging van deze batterij moet door een gekwalificeerde onderhoudstechnicus worden uitgevoerd.</p>
Eesti	<p><b>Euroopa Liidu aku direktiiv</b> Toode sisaldab akku, mida kasutatakse reaalaja kella andmeühitsuse või toote säetete säilitamiseks. Aku on valmistatud kestma terve toote kasutusaja. Akut tohib hooldada või vahetada ainult kvalifitseeritud hooldustehnik.</p>
Suomi	<p><b>Euroopan unionin paristodirektiivi</b> Tämä laite sisältää pariston, jota käytetään reaaliaikaisen kellon tietojen ja laitteen asetusten säilyttämiseen. Pariston on suunniteltu kestävän laitteen koko käyttöajan ajan. Pariston maallinen korjaus tai vaihto on jätettävä pätevän huoltohenkilön tehtäväksi.</p>
Ελληνικά	<p><b>Οδηγία της Ευρωπαϊκής Ένωσης για τις ηλεκτρικές στήλες</b> Αυτό το προϊόν περιλαμβάνει μια μπαταρία, η οποία χρησιμοποιείται για τη διατήρηση της ακεραιότητας των δεδομένων ρολογιού πραγματικού χρόνου ή των ρυθμίσεων προϊόντος και έχει σχεδιαστεί έτσι ώστε να διαρκέσει όσο και το προϊόν. Τυχόν απόπειρες επιδιόρθωσης ή αντικατάστασης αυτής της μπαταρίας θα πρέπει να πραγματοποιούνται από κατάλληλα εκπαιδευμένο τεχνικό.</p>
Magyar	<p><b>Az Európai unió telepek és akkumulátorok direktívája</b> A termék tartalmaz egy elemet, melynek feladata az, hogy biztosítsa a valós idejű óra vagy a termék beállításainak adatintegritását. Az elem úgy van tervezve, hogy végig kitartsa a termék használatá során. Az elem bármilyen javítását vagy cseréjét csak képzett szakember végezheti el.</p>
Lietuvių	<p><b>Europos Sąjunga Baterijų direktyva</b> Produktas turi bateriją, ko izmanto realią laiką pulkstena vai produkta iestatijumu datu integritatės saugabūšanai, un tā ir paredzēta visam produkta dzīves ciklam. Iebūvota apkope vai baterijas nomaiņa ir jāveic atbilstoši kvalificētam darbiniekam.</p>
Lietuviškai	<p><b>Europos Sąjungos baterijų ir akumuliatorių direktyva</b> Šiame gaminyje yra baterija, kuri naudojama, kad būtų galima prižiūrėti realaus laiko laikrodžio veikimą arba gaminio nuostatas; ji skirta veikti visą gaminio eksploatavimo laiką. Betkokius šios baterijos aptarnavimo arba keitimo darbus turi atlikti kvalifikuotas aptarnavimo technikas.</p>
Polski	<p><b>Dyrektywa Unii Europejskiej w sprawie baterii i akumulatorów</b> Produkt zawiera baterię wykorzystywaną do zachowania integralności danych zegara czasu rzeczywistego lub ustawień produktu, która podtrzymuje działanie produktu. Przejąd lub wymiana baterii powinny być wykonywane wyłącznie przez uprawnionego technika serwisu.</p>
Português	<p><b>Directiva sobre baterias da União Europeia</b> Este produto contém uma bateria que é usada para manter a integridade dos dados do relógio em tempo real ou das configurações do produto e é projetada para ter a mesma duração que este. Qualquer tentativa de consertar ou substituir esse bateria deve ser realizada por um técnico qualificado.</p>
Slovenčina	<p><b>Smernica Európskej únie pre zaobchádzanie s batériami</b> Tento výrobok obsahuje batériu, ktorá slúži na uchovenie správnych údajov hodín reálneho času alebo nastavení výrobku. Batéria je skonštruovaná tak, aby vydržala celú životnosť výrobku. Akýkoľvek pokus o opravu alebo výmenu batérie by mal vykonať kvalifikovaný servisný technik.</p>
Slovenščina	<p><b>Direktiva Evropske unije o baterijah in akumulatorjih</b> V tem izdelku je baterija, ki zagotavlja natančnost podatkov ure v realnem času ali nastavitve izdelka v relaciji življenjski dobi izdelka. Kakršnokoli popravo ali zamenjavo te baterije lahko izvede le pooblaščen tehnik.</p>
Svenska	<p><b>EU:s batteridirektiv</b> Produkten innehåller ett batteri som används för att upprätthålla data i realtidsklockan och produktinställningarna. Batteriet ska räkna produktens hela livslängd. Endast kvalificerade servicetekniker får utföra service på batteriet och byta ut det.</p>
Български	<p><b>Директива за батерии на Европейския съюз</b> Този продукт съдържа батерия, която се използва за поддържане на целостта на данните на часовника в реално време или настройките за продукта, създадена на издръжливост през целия живот на продукта. Сервизът или замяната на батерията трябва да се извършва от квалифициран техник.</p>
Română	<p><b>Directiva Uniunii Europene referitoare la baterii</b> Acest produs conține o baterie care este utilizată pentru a menține integritatea datelor ceasului de timp real sau setările produsului și care este proiectată să funcționeze pe întreaga durată de viață a produsului. Orice lucrare de service sau de înlocuire a acestei baterii trebuie efectuată de un tehnician de service calificat.</p>

## Hinweis zur Rücknahme von Akkus in Kalifornien

HP unterstützt seine Kunden beim Recycling von Elektronikschrott, Original HP Kassetten/Patronen und Akkus. Weitere Informationen über Recycling-Programme finden Sie unter [www.hp.com/recycle](http://www.hp.com/recycle).

## United States Call2Recycle (RBRC)



# Index

## A

Anschlüsse, Position 8  
Ausgabefach  
  Position 6  
Auswechseln der Patronen 51

## B

Bearbeiten  
  Text in OCR-Programm 40  
Bedienfeld  
  LEDs 9  
  Statussymbole 9  
  Tasten 9  
Beidseitiger Druck 30  
Berichte  
  Diagnose 83  
Betriebssysteme, unterstützt 89

## D

Diagnosesseite 83  
drucken  
  beidseitig 30  
  Diagnosesseite 83  
  Fehlerbehebung 81  
  manuell 30  
Drucken von Broschüren  
  drucken 25  
Drucker 85  
  reinigen 85  
Drucker ausrichten 85  
Druckerbedienfeld  
  Netzwerkeinstellungen 58  
  Position 6  
Druckersoftware (Windows)  
  Info zu 63  
  öffnen 22, 63  
Druckerstatusbericht  
  Informationen zu 82  
Druckqualität  
  Entfernen verschmierter Tinte  
  85  
Druckqualitätsbericht 83

## E

Eingabehilfen 2

eingebetteter Webserver  
  Fehlerbehebung, lässt sich nicht  
  öffnen 65  
  Info zu 63  
  öffnen 64  
Einstellungen  
  Netzwerk 58  
EWS. *Siehe* eingebetteter Webserver

## F

Fächer  
  Beheben von Papierstaus 67  
  Einlegen von Papier 14  
  Fehlerbehebung, Einzug 70  
  Papierquerführungen  
  (Abbildung) 6  
  Position 6  
farbiger Text und OCR 40  
Fehlerbehebung  
  Bedienfeld, Hilfesystem 82  
  drucken 81  
  Druckerstatusbericht 82  
  eingebetteter Webserver 65  
  Mehrfacheinzug 70  
  Netzstrom 81  
  Netzwerkkonfigurationsseite 82  
  Papier nicht aus Fach  
  eingezogen 70  
  Papierzufuhrprobleme 70  
  schräg ausgegebene Seiten 70  
Funkverbindung, Symbole 10

## G

Gewährleistung 88

## H

Hintere Zugangsklappe  
  Abbildung 8  
HP Dienstprogramm (OS X)  
  öffnen 63

## I

IP address [IP-Adresse]  
  für Drucker überprüfen 65  
IP-Einstellungen 58

## K

Kundendienst  
  Gewährleistung 88

## L

LEDs, Bedienfeld 9  
Luftfeuchtigkeit (Spezifikationen)  
  89

## M

Mac OS 25  
Mehrfacheinzug, Fehlerbehebung  
  70  
Modellzulassungsnummer 91

## N

Netzanschluss, Position 8  
Netzstrom  
  Fehlerbehebung 81  
Netzwerke  
  Anschlussabbildung 8  
  Einstellungen ändern 58  
  Funkeinstellungen 82  
  IP-Einstellungen 58  
  Wireless-Kommunikation  
  einrichten 55

## O

OCR-Software  
  gescannte Dokumente  
  bearbeiten 40  
OS X  
  HP Dienstprogramm 63

## P

Papier  
  auswählen 14  
  Fehlerbehebung, Einzug 70  
  HP, Bestellen 14  
  in Fach einlegen 14  
  schräg ausgegebene Seiten 70  
  Spezifikationen 89  
  Staus beheben 67  
Papierzufuhrprobleme,  
  Fehlerbehebung 70

Patronen 53  
     auswechseln 51  
     Position 7  
     Tintenfüllstände prüfen 51  
     Tipps 50

**R**

Ränder  
     einstellen, Spezifikationen 90

Recycling  
     Patronen 99

reinigen  
     äußeres Gehäuse 84  
     Drucker 85  
     Patrone 85  
     Vorlageneinzug 84

**S**

Scandokumente senden  
     für OCR 40

Scannen  
     OCR-Software 40

Schräge Druckausgabe,  
     Fehlerbehebung  
     drucken 70

Software  
     OCR-Software 40

Spezifikationen  
     Abmessungen und Gewicht 89  
     Papier 89  
     Systemanforderungen 89

Status  
     Netzwerkkonfigurationsseite 82

Statussymbole 9

Staus  
     beheben 67  
     Ungeeignetes Papier 14

Störungen des Funkempfangs  
     Zulassungshinweise 96

Symbole für Tintenfüllstände 10

Symbol „Einrichtung“ 10

Systemanforderungen 89

**T**

Tasten, Bedienfeld 9

Temperaturspezifikationen 89

Tintenfüllstände, prüfen 51

**U**

Umgebungsbedingungen 89

Umweltverträglichkeitsprogramm  
     98

USB-Verbindung  
     Anschluss, Position 6, 8

**V**

Vorlageneinzug  
     Einlegen von Originalen 17  
     Einzugsprobleme,  
     Fehlerbehebung 84  
     reinigen 84

**W**

Warten  
     Patrone 85  
     Verschmierte Tinte 85

Wartung  
     Auswechseln der Patronen 51  
     Diagnoseseite 83  
     Drucker ausrichten 85  
     Patrone 85  
     reinigen 84  
     Reinigen der Patrone 85  
     Tintenfüllstände prüfen 51

Websites  
     Informationen zu Eingabehilfen  
     2  
     Umweltprogramme 98

Windows  
     Drucken von Broschüren 23, 24  
     Systemanforderungen 89

Wireless-Kommunikation  
     einrichten 55  
     Zulassungshinweise 96

**Z**

Zugangsklappe zu den Patronen,  
     Position 7

Zulassungshinweise 90, 96

